

WELLS ELEVATOR PRODUCTS CO.,LTD.

Office Add: Building A, Xinzhuan Road, NO.668 Shanghai, China

Factory Add: NO.221 South Jingtang Road, Qiandeng Town, Kunshan, China

Headquarters: Schlierbachstrasse 32, Ellwangen D-73479, Germany

Tel: +86-21-59227624

Fax: +86-21-54221269

E-mail: export@wellslift.com

www.wellselevator.com

WURZBURG Gebaeude Technik GmbH

Schlotthamer Str. 15

84503 Altoetting

Germany

Tel:+49-8671-9280100

Fax:+49-8671-9291472



Scan QR code
Learn more about WELLS

QR-Code scannen
Erfahren Sie mehr über WELLS

SERVICE HOTLINE 400-820-4599

Content may be changed due to continuous product upgrade without further notice.
All copyrights are reserved by WELLS ELEVATOR PRODUCTS CO.,LTD.

WELLS ELEVATOR PRODUCTS CO., LTD. Printed in 2019.9



ELEVATOR SERIES



- Passenger Elevator*
- Panoramic Elevator*
- Hospital Elevator*
- Freight Elevator*
- Home Elevator*

WELLS ELEVATOR PRODUCTS CO., LTD.

英联舞台 画册设计+印刷 13584251557

Company Introduction

Firmenvorstellung

WELLS Elevator Products Co., Ltd. was found in 2005, cooperated with Wuerzburg Aufzüge GmbH, specialized in design and manufacture of elevator products, and provides vertical transportation solution in building. The products line covers MRL and MRA elevator for residential building, high speed elevator for commercial building, home lift for private house, platform for handicapped access and escalator/moving walk for shopping mall, mechanical/automatic parking equipment and public transportation.

Due to advanced technology and management experienced from German partner, WELLS always keep pace with the development of international advanced technology, and the products are manufactured in line with European quality standard and safety code. Besides, WELLS developed a R&D platform and design rule, with which the design of elevator can stay at the same line of stable and reliable structure.

WELLS obtains a number of patents for its core technology. Six product lines, total of more than 20 models are qualified with EN Certificate by TÜV. The company's management acquired ISO9001 quality system certification, ISO14001 environmental management system certification, OHSAS18001 occupational health and safety management system certification issued by CAS. Up to now WELLS products have been exported to more than 40 countries such as United Kingdom, Germany, Russia, Australia, Singapore, Malaysia, U.A.E, the Middle East, Africa and South America, and widely acclaimed

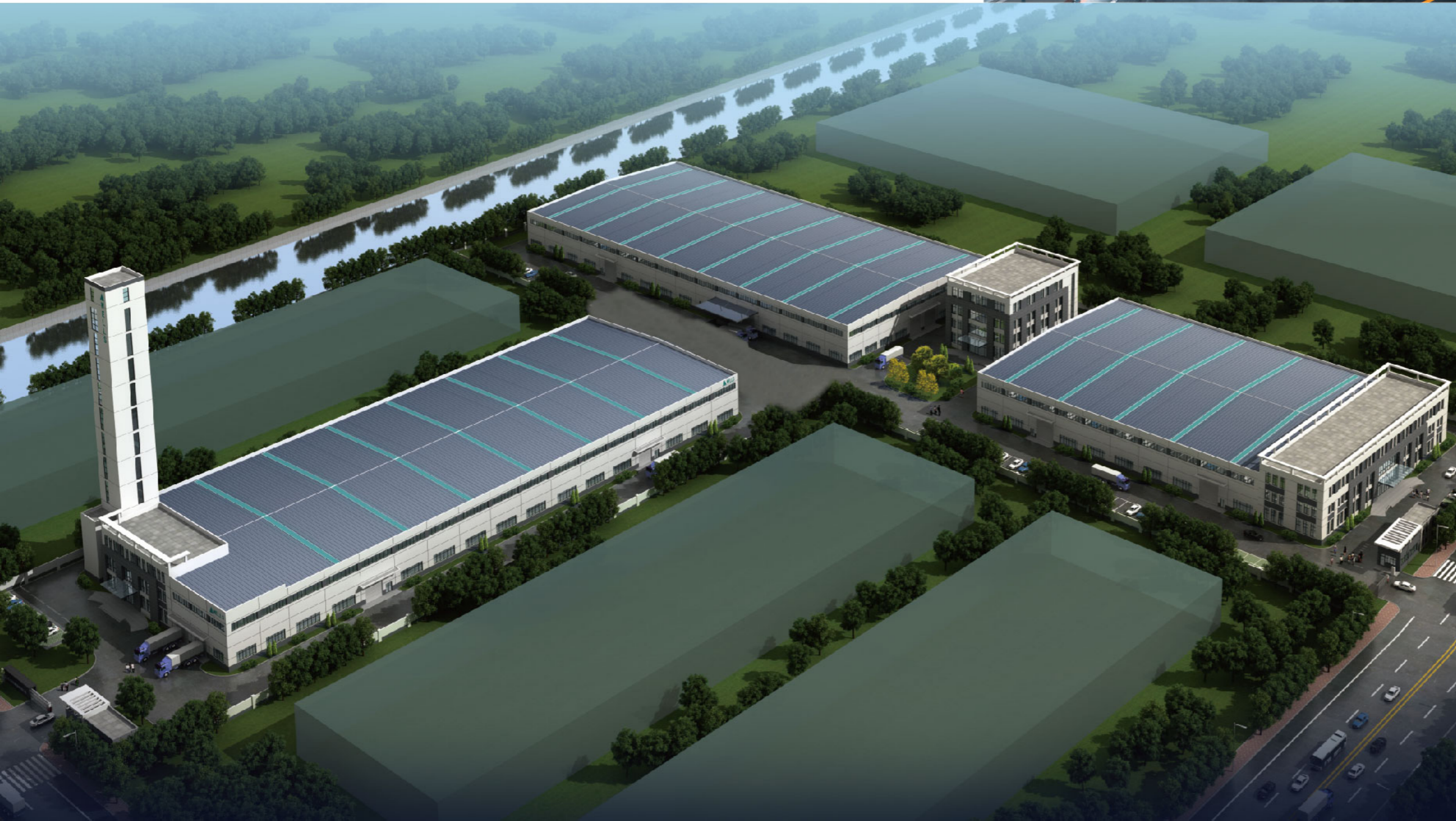

WELLS Elevator Products Co., Ltd. wurde 2005 gegründet, kooperierte mit der Wuerzburger Aufzüge GmbH, die auf die Entwicklung und Herstellung von Aufzugsprodukten spezialisiert ist, und bietet vertikale Transportlösungen im Gebäude an. Die Produktlinie umfasst MRL- und MRA-Aufzüge für Wohngebäude, Hochgeschwindigkeitsaufzüge für Geschäftsgebäude, Homelifte für Privathäuser, Plattformen für behindertengerechte Zugänge und Rolltreppen / Fahrsteige für Einkaufszentren, mechanisches /automatisches Parksysteme und öffentliche Verkehrsmittel.

Aufgrund von fortschrittlicher Technologie und Management-Erfahrung von deutschen Partnern, hält WELLS immer Schritt mit der Entwicklung internationaler fortschrittlicher Technologie. Die Produkte werden gemäß europäischem Qualitätsstandard und Sicherheitscode hergestellt. Außerdem hat WELLS eine F & E-Plattform und Designregel entwickelt, mit der das Design von Aufzügen auf derselben Linie stabiler und zuverlässiger Strukturen bleiben kann.

WELLS hat zahlreiche Patente für seine Kerntechnologie. Sechs Produktlinien, insgesamt mehr als 20 Modelle, haben EN-Zertifikat und sind beim TÜV qualifiziert. Das Management des Unternehmens erwarb die Zertifizierung nach ISO9001 für Qualitätssicherungssysteme, ISO14001 für Umweltmanagementsysteme und OHSAS18001 für Arbeitsschutzmanagementsysteme, ausgestellt von CAS. Bisher wurden WELLS-Produkte in mehr als 40 Länder exportiert, darunter Großbritannien, Deutschland, Russland, Australien, Singapur, Malaysia, U.A.E, Afrika und Südamerika, weithin anerkannt.

Advantages

Kernkompetenz

- 1 Full range of products line, from economic model to luxury business model and high speed
Ganzer Bereich der Produktlinie vom wirtschaftlichen Modell zum luxus Geschäfts-Modell und hochgeschwindigkeits-Modell .
- 2 Experienced in solution for private house: 5 models of home lift products
Erprobt als Lösung für das private Haus: 5 Modelle als Home Lift Produkte
- 3 EN compliant, approved by TUV, European quality standard
EN kompatibel, geprüft vom TÜV, auf europäischen Qualitätsstandard
- 4 Experienced in individual solution: Through door design, reduced pit and overhead condition
Erprobt als individuelle Lösung: Durchgangstür Ausführung reduzierte unter- und überfahrt Möglichkeit.
- 5 Experienced in upgrading/modernization: 3 levels package solution covers all kinds of requirement
Erprobt bei verbesserten Modernisierungen 3 Bereiche Paketlösungen bedecken alle Arten von Nachfragen



Exchange of technical experts' guidance

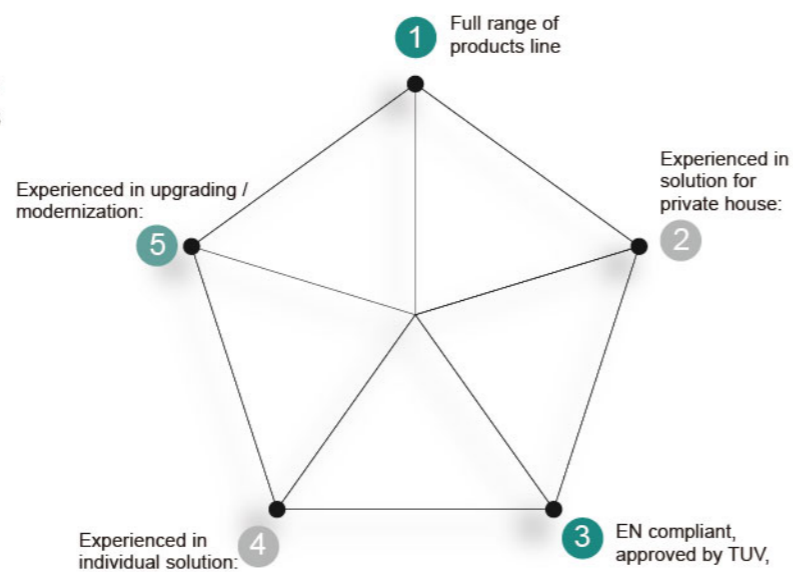

5 CORE COMPETENCES



Platinum Residential Dubai

MidValley MegaMall

The Shore

Typical Reference Project

Quality Products with the Best Service



NBQ BANK Abu Dhabi

Convention Center



Central Park Philippines

Platinum Residential2 Dubai

Swiss Garden



President Office Philippines

BRT

DCS Group Control

Elevator with Smart Solution

Aufzug mit intelligenter Lösung

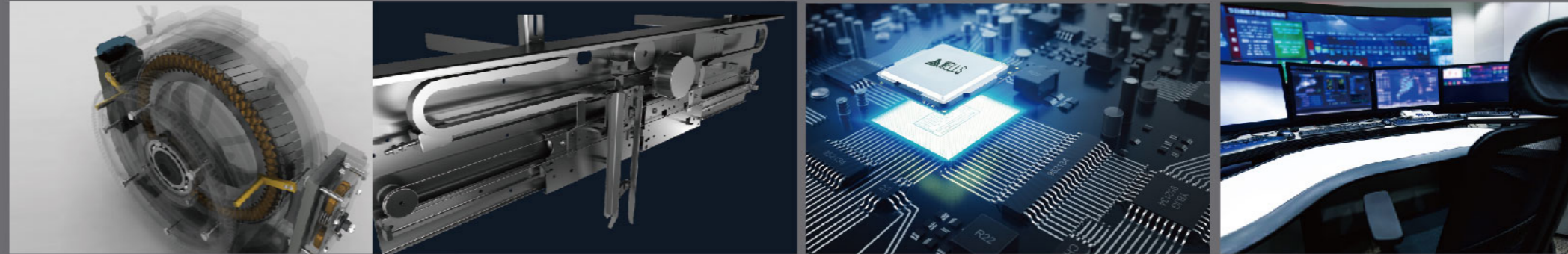

New generation permanent magnet synchronous gearless traction machine

Neue Generation permanent Magnet synchron getriebelose Aufzugsmaschine



Energy saving

The PM synchronous gearless machine has a motor that applies permanent magnets and consumes about 30% less energy than induction motors

Energie sparen

Die PM synchron getriebelose Maschine hat einen Motor der magnetisiert über permanent Magnete und verbraucht daher 30% weniger Energie als ein Induktionsmotor



Excellent Quality

High quality rare earth material and coaxial rotation transmission technology reduce the noise and vibration significantly. Providing extraordinary riding comfort

Hohe Qualität

Hohe Qualität vom selten Erden Material und der koaxialen Rotationsübertragung als Technologie Reduzieren Lärm und Vibration bedeutsam. Erzeugen besonders guten Fahrkomfort



Easy Maintenance

The gearless traction machines does not use gear oil and is easy to maintain, eliminating the need for oil changes and reducing maintenance cost

Einfacher Service

Die getriebelose Aufzugsmaschine braucht kein Getriebeöl und ist leicht zu warten, eliminiert den Ölwechsel und reduziert Wartungskosten.



Eco-friendly LED Lights for Ceiling

Energiesparende LED Lichter für die Kabinendecke



Advanced door operator system Fortschrittliches Türantriebssystem

The door operator integrates permanent magnet technology, VVVF drive, digital control and belt drive

Der Türantrieb hat eine integrierte Permanent Magnet Technologie, VVVF Antrieb, Digital Controller und Riemenantrieb



Remote Monitoring Ensures Intelligent Supervision

Remote Monitoring sichert eine intelligente Überwachung

Intelligent monitoring 24-hours continuous real-time monitoring, to provide timely and efficient protection

Intelligentes Monitoring 24 Stunden kontinuierliche Echtzeit Überwachung liefert rechtzeitige und wirksamen Schutz.



Intelligent and Reliable Control Intelligente und zuverlässige Kontrolle

High integration and dual 32 bits intelligent computer control system are applied to make the elevator run smoothly and comfortably.

Hohe Integration und ein dual 32 bit intelligentes Computerkontrollsystem sind angewendet um die Fahrt angenehm und komfortabl zu machen.

CE certificate and ISO certificate

CE -Zertifikat und ISO -Zertifikat

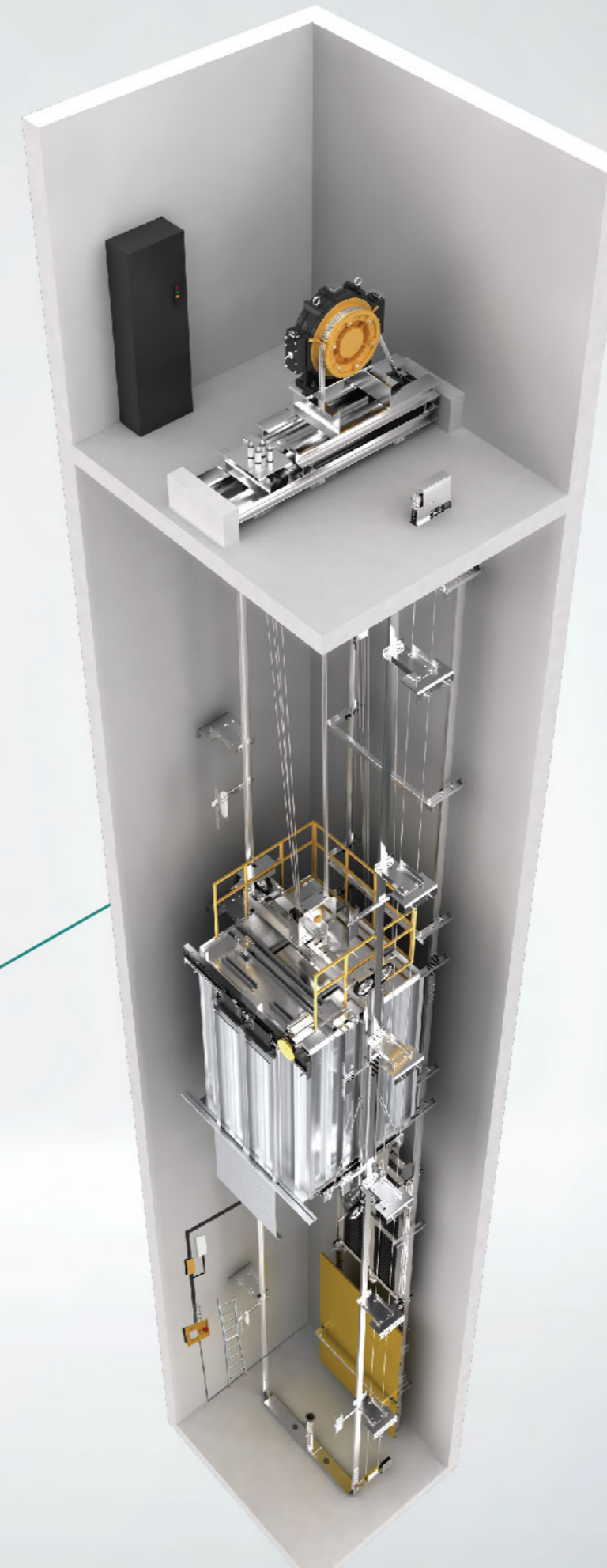
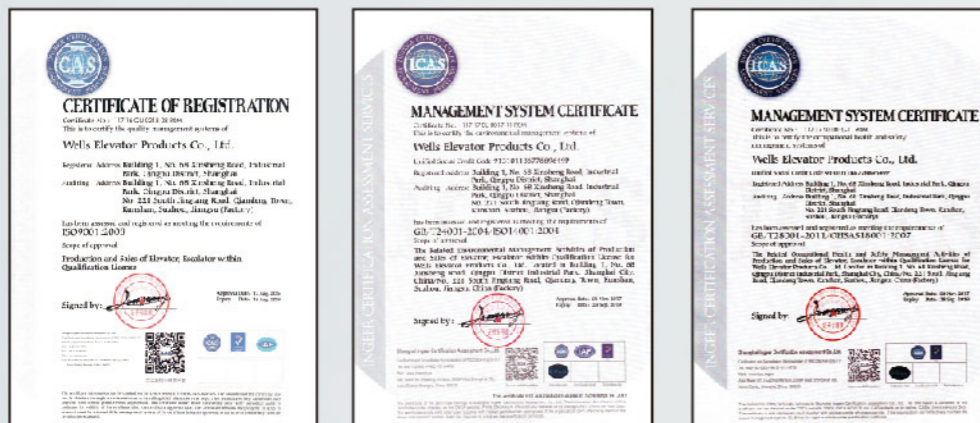
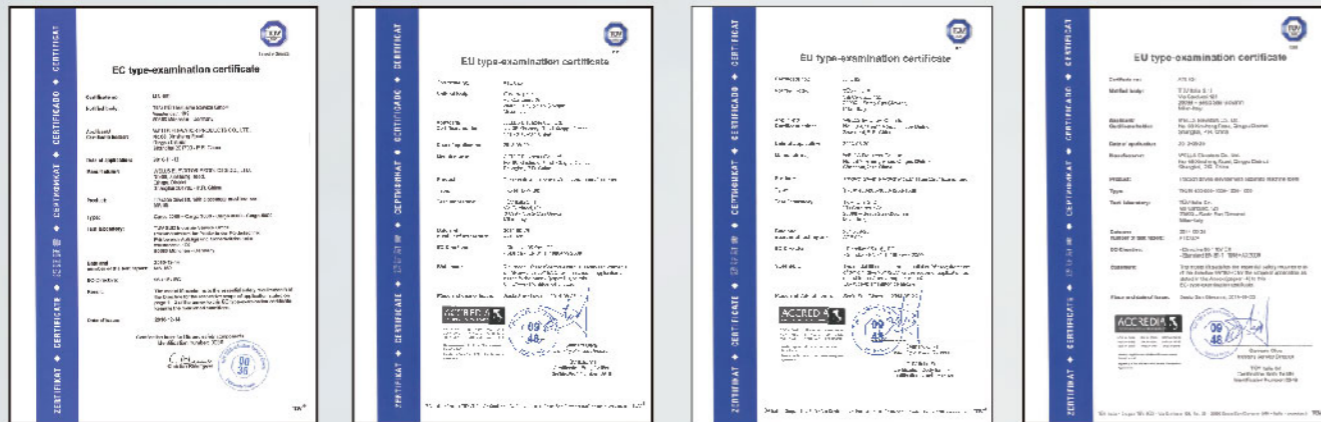

Apart from the effective and intellectual control system, WELLS small machine room elevator also applies compact and efficient gearless traction machine, compact control panel, which needs relative small machine room. The machine room is only an extension of the shaft, it is convenient for construction design and save the cost.

Unabhängig vom effektivem und besonderem Kontrollsystem, Wells kompakter Maschinenraum Aufzug hat auch eine effiziente getriebelose Aufzugsmaschine, einen kompakte Kontrolleinheit welche nur einen relativ kleinen Maschinenraum benötigt. Der Maschinenraum ist nur in der Ausweitung über dem Schaft, er ist einfach für die Konstruktion und spart Kosten.

Technical data in brief view

- Rated Load: from 450kg to 2000kg
- Travel Height: from 2.0m to 150 m
- Rated Speed: from 1.0m/s ~ 4.0m/s
- Open Type: central/side opening
- Entrance: Single or Through opening,
- Dimension: Variable cabin dimensions
- Finishing: Wide variety of finishing material and design
- Safety Parts: EN/EAC/GB complied
- Control : Simplex/Duplex/Group or DCS
- Monitoring: Supervisory panel/remote monitoring/IoT
- Safety Code: EN81-1/EN81-A3/EN81-20
- Landing Door Material: Non fire rated/ E120/E160

Technische daten im überblick

- Tragkraft: von 450kg bis 2000kg
- Förderhöhen: von 2.0 m bis 150 m
- Geschwindigkeiten: von 1.0m/s bis 4.0m/s
- Offener Typ: Zentral-/Seitenöffnung
- Eingang: einzeln oder durchgang
- Dimension: Variable Kabinenabmessungen
- Finishing: Vielzahl von Finishing-Material und Design
- Sicherheitsteile: EN oder CE konform
- Steuerung: EN/EAC/GB eingehalten
- Überwachung: Überwachungspanel / Fernüberwachung / IoT
- Sicherheitscode: EN81-1 / EN81-A3 / EN81-20
- Material der Tür: Nicht feuerfest / E120 / E160

MRA Elevator

MRA Maschinenraum oben

MRL Elevator

MRL Maschinenraumlos



WELLS MRL elevator removes the machine room and the whole elevator is installed in the shaft, which brings more flexibility to the Architectural design, which uses the world's top class design concept, especially the compact designed permanent magnet synchronous gearless machine, the advanced control system with remote brake release and observation view. It gives a full play of the humane intelligence and foreseeing ideas of low carbon and environmentally friendly life. This series of products have distinguished advantages such as effective, space & energy saving, safe and comfortable riding and so on.

Wells MRL Aufzug benötigt keinen Maschinenraum und der ganze Aufzug ist im Schacht, was mehr Flexibilität für die Architektur ergibt. Dies entspricht dem weltweiten besten klassischen Design-Konzept, insbesondere die kompakt konstruierte permanent Magnet Synchron getriebelose Aufzugsmaschine mit fortschrittlichem Kontrollsystem mit fernbedienbarer Bremsenöffnung und Überwachung. Es gibt ein volles Spiel für eine humane intelligente vorausschauende Weise für eine kohlenstoffarme umweltfreundliche Lebensart. Diese Serie von Produkten hat hervorragende Vorteile wie raumsparend energiesparend und komfortable Bewegung usw.

Technical data in brief view

Rated Load: from 450kg to 2000kg
 Travel Height: from 2.0m to 120 m
 Rated Speed: from 1.0m/s ~ 2.5m/s
 Open Type: central/side opening
 Entrance: Single or Through opening
 Dimension: Variable cabin dimensions
 Finishing: Wide variety of finishing material and design
 Safety Parts: EN/EAC/GB complied
 Control : Simplex/Duplex/Group or DCS
 Monitoring: Supervisory panel/remote monitoring/IoT
 Safety Code: EN81-1/EN81-A3/EN81-20
 Landing/Cabin Door Material: Non fire rated/ E120/EI60

Technische Daten im Überblick

Tragkraft: von 450kg bis 2000kg
 Förderhöhen: von 2.0 m bis 120 m
 Geschwindigkeiten: von 1.0m/s bis 2.5m/s
 Offener Typ: Zentral-/Seitenöffnung
 Eingang: einzeln oder durchgang, optional mit selektiv Türsteuerung
 Dimension: Variable Kabinenabmessungen
 Finishing: Vielzahl von Finishing-Material und Design
 Sicherheitsteile: EN/EAC/GB eingehalten
 Steuerung: Simplex / Duplex / Gruppe oder DCS
 Überwachung: Überwachungspanel / Fernüberwachung / IoT
 Sicherheitsnorm: EN81-1 / EN81-A3 / EN81-20
 Material der Tür: Nicht feuerfest / E120 / EI60



WLC01 (Standard)

Hairline stainless steel frame, acrylic lighting decoration, down light

WFC1201 (Standard)

Hairline with mirror line stainless steel panel red dot matrix display with black background

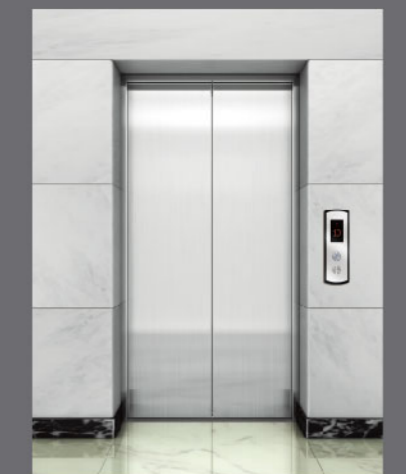

WLD00 (Standard)

Hairline stainless steel for landing door and jamb at ground floor.

CO10 (Standard)

Ceiling: Hairline stainless steel suspended ceiling, With Acrylic plate, LED Lightings
Car wall: Hairline stainless steel
Car door: Hairline stainless steel
Floor: PVC

Decke: Abgehängte Decke aus Edelstahl seidenmatt mit Acrylplatte, LED Beleuchtungen
Kabinenwände: Edelstahl seidenmatt
Kabintür: Edelstahl seidenmatt
Boden: PVC



Small jamb

Big jamb (Optional)

Passenger elevator cabin design

Design der Personenaufzugskabine (Bright line)



C2019-1 (Optional) 

Ceiling: Hairline stainless steel suspended ceiling, With Acrylic plate, LED Lightings
Car wall: Hairline & mirror stainless steel
Handrail: Optional
Floor: PVC

Decke: Abgehängte Decke aus Edelstahl seidenmatt mit Acrylplatte, LED Beleuchtungen
Kabinenwände: Edelstahl seidenmatt & Spiegel
Handlauf: Optional
Boden: PVC



3D PREVIEW
3D VORSCHAU



CO28 (Optional) 

Ceiling: Hairline stainless steel suspended ceiling, With Acrylic plate, LED Lightings
Car wall: Mirror etching stainless steel
Handlauf: Optional
Floor: PVC

Decke: Abgehängte Decke aus Edelstahl seidenmatt mit Acrylplatte, LED Beleuchtungen
Kabinenwände: geätzter Spiegel Edelstahl
Handlauf: Optional
Boden: PVC



3D PREVIEW
3D VORSCHAU

CO20 (Optional) 

Ceiling: Hairline stainless steel suspended ceiling, With Acrylic plate, LED Lightings
Car wall: Hairline & mirror etching stainless steel
Handrail: Optional
Floor: PVC

Decke: Abgehängte Decke aus Edelstahl seidenmatt mit Acrylplatte, LED Beleuchtungen
Kabinenwände: Edelstahl seidenmatt & Spiegel
Handlauf: Optional
Boden: PVC



3D PREVIEW
3D VORSCHAU



CO21 (Optional) 

Ceiling: Mirror stainless steel suspended ceiling, With Acrylic plate, LED Lightings
Car wall: Stainless steel with etching pattern at rear Mirror and hairline stainless at side,
Handrail: Wooden Handrail at side wall
Floor: PVC

Decke: Abgehängte Decke aus Edelstahl Spiegel mit Acrylplatte, LED Beleuchtungen
Kabinenwände: Edelstahl mit Ätzmuster auf der Rückseite Edelstahl seidenmatt und Spiegel auf Seitenwand
Handlauf: Handlauf aus Holz auf Seitenwand
Boden: PVC



3D PREVIEW
3D VORSCHAU



Passenger elevator cabin design

Design der Personenaufzugskabine (Fancy Line)



CO22 (Optional)

Ceiling: Hairline stainless steel with LED Lightings
Car wall: Laminated steel and mirror stainless steel
Handlauf: Optional
Floor: PVC

Decke: Abgehängte Decke aus Edelstahl seidenmatt mit LED Beleuchtungen
Kabinenwände: Kunststoffbeschichteten Stahlblechen und Spiegel Edelstahl
Handlauf: Optional
Boden: PVC



3D PREVIEW
3D VORSCHAU



CO18 (Optional)

Ceiling: Wood plus Acrylic plate, LED Lightings
Car wall: Etched mirror stainless steel and wood at rear
 Hairline Stainless steel and wood at side
Handlauf: Optional
Floor: PVC

Decke: Holz mit Acrylplatte, LED Beleuchtungen
Kabinenwände: Geätzter Spiegel Edelstahl und Holz auf der Rückseite Seidenmattm Edelstahl und Holz an der Seitenwand
Handlauf: Optional
Boden: PVC



3D PREVIEW
3D VORSCHAU

CO23 (Optional)

Ceiling: Hairline stainless steel, Acrylic plate with pasted pattern, LED Lightings
Car wall: Laminated steel and etched hairline Stainless steel
Handlauf: Optional
Floor: PVC

Decke: Abgehängte Decke aus Edelstahl seidenmatt Acrylplatte mit aufgeklebten Pattern LED Beleuchtungen
Kabinenwände: Kunststoffbeschichteten Stahlblechen und Edelstahl mit Ätzmuster
Handlauf: Optional
Boden: PVC



3D PREVIEW
3D VORSCHAU

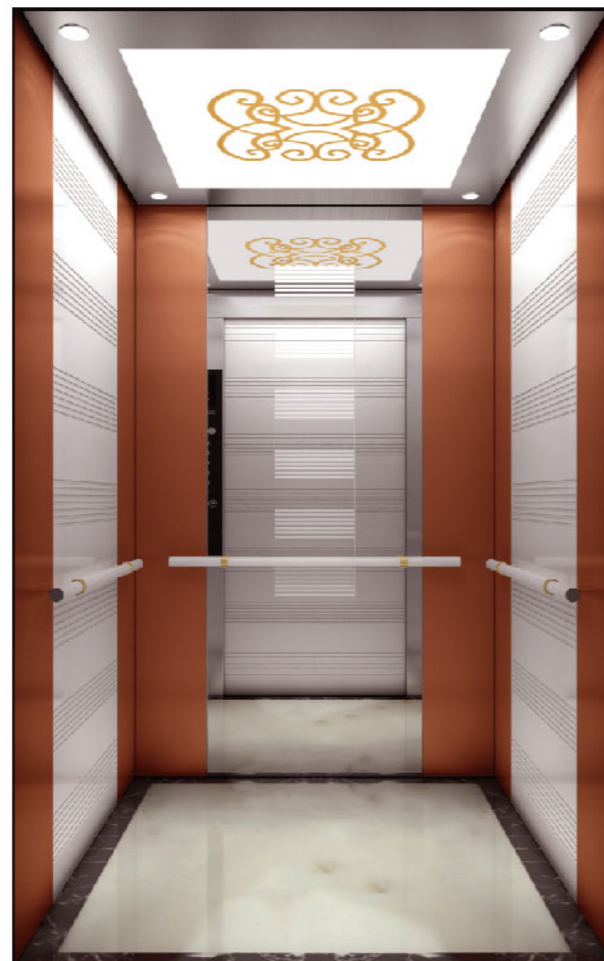

CO24 (Optional)

Ceiling: Mirror stainless steel and painted suspended ceiling, LED Lightings
Car wall: Laminated steel and mirror stainless at rear
 Laminated steel at side
Handrail: Stainless steel handrail at three side
Floor: PVC

Decke: Abgehängte Decke aus Edelstahl Spiegel & lackierte Stahlbleche, LED Beleuchtungen
Kabinenwände: Kunststoffbeschichteten Stahlblechen & Edelstahl Spiegel auf der Rückseite, Kunststoffbeschichteten Stahlblechen auf Seitenwand
Handlauf: Handlauf aus Edelstahl an drei Seiten
Boden: PVC



Passenger elevator cabin design

Design der Personenaufzugskabine (Fancy Line)

(Golden Line)



CO25 (Optional) ↻

Ceiling: Stainless steel, Acrylic plate LED Lightings
Car wall: Hairline Stainless steel & mirror at rear
 Glass with Stainless steel decorative strip at side
Handlauf: Optional
Floor: PVC

Decke: Seidenmattem Edelstahl, Acrylplatte, LED Beleuchtungen
Kabinenwände: Seidenmattem Edelstahl & Spiegel auf der Rückseite
 Glas mit Edelstahldekorleiste an der Seitenwand
Handlauf: Optional
Boden: PVC



3D PREVIEW
3D VORSCHAU

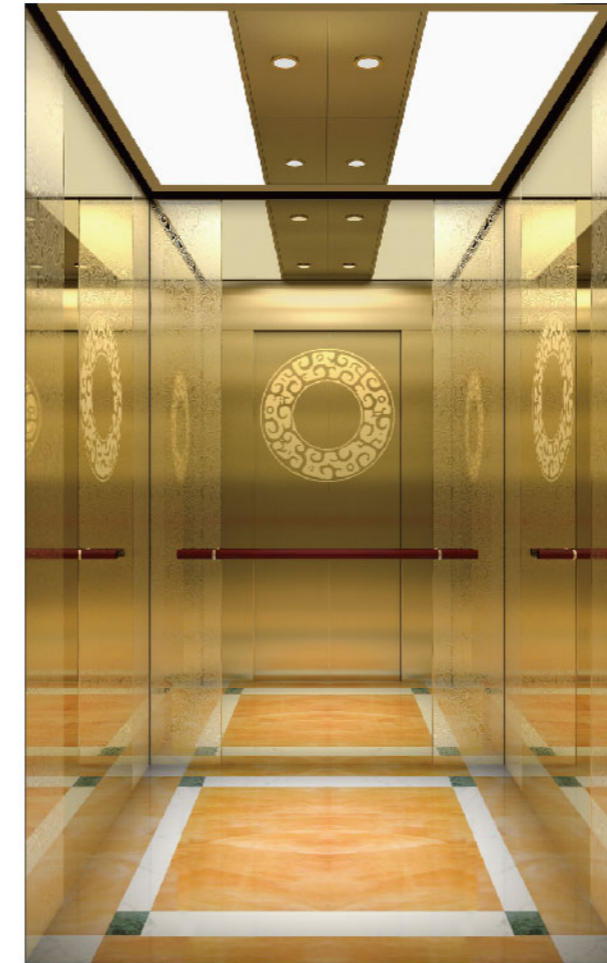

CO32 (Optional) ↻

Ceiling: Titanium golden color stainless steel, Acrylic plate LED Lightings
Car wall: Titanium golden color mirror and hairline
 Stainless steel
Handrail: Optional
Floor: PVC

Decke: Titangoldener Edelstahl, Acrylplatte, LED Beleuchtungen
Kabinenwände: Titangoldener Farbspiegel und Seidenmattem
 Edelstahl
Handlauf: Optional
Boden: PVC



3D PREVIEW
3D VORSCHAU

CO31 (Optional) ↻

Ceiling: Acrylic plate frame, LED Lightings
Car wall: Color glass and Mirror with stainless steel strip
 at rear, Color Glass with Stainless steel strip at side
Handlauf: Optional
Floor: PVC

Decke: Rahmen aus Seidenmattem Edelstahl, Acrylplatte,
 LED Beleuchtungen
Kabinenwände: Farbglas und Spiegel mit Edelstahlleiste auf
 der Rückseite Farbglas mit Edelstahlstreifen an der Seiten-
 wand
Handlauf: Optional
Boden: PVC



CO30 (Optional) ↻

Ceiling: Mirror stainless steel, Acrylic plate LED
 Lightings
Car wall: Hairline stainless steel & etched Champagne
 golden stainless steel
Handrail: Optional
Floor: PVC

Decke: Titangoldener Edelstahl, Acrylplatte, LED Beleuchtungen
Kabinenwände: Seidenmattem Edelstahl & geätzter
 Champagner gold Edelstahl
Handlauf: Optional
Boden: PVC



Passenger elevator cabin design

Design der Personenaufzugskabine(Golden Line)

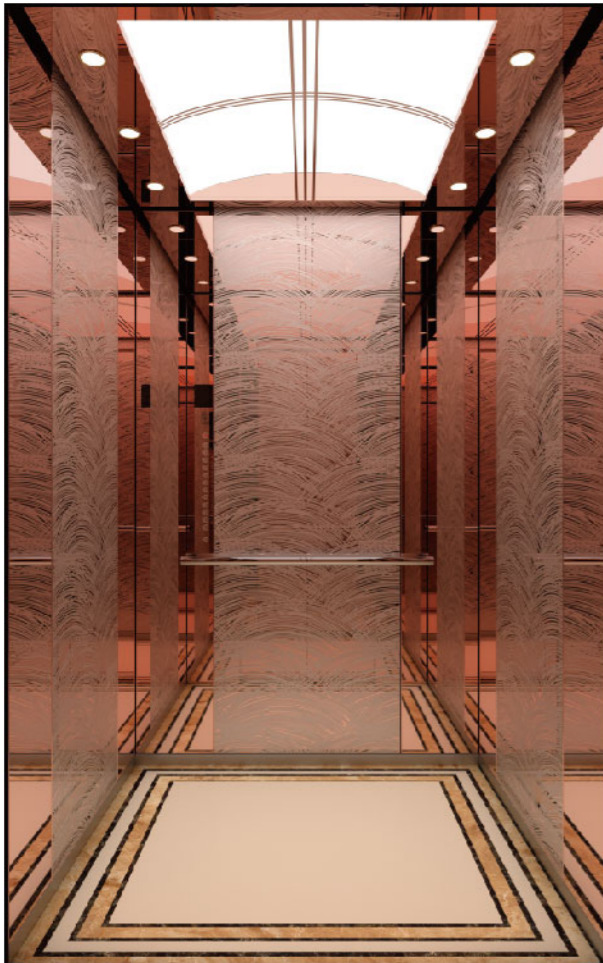

CO33 (Optional) ↻

Ceiling: Rose golden color mirror steel, Acrylic plate LED Lightings
Car wall: Rose golden color mirror etching Stainless steel
Handrail: Rose golden color stainless, round type
Floor: PVC

Decke: Rosegoldener Edelstahl, Acrylplatte , LED Beleuchtungen
Kabinenwände: Geätzter Rosegoldener Spiegel Edelstahl
Handlauf: Optional
Boden: PVC



CO35 (Optional) ↻

Ceiling: Black titanium mirror steel, LED Lightings
Car wall: Black mirror etching Stainless steel
Handrail: Black titanium stainless, flat type
Floor: PVC

Decke: Schwarzer Titan-Spiegelstahl, LED Beleuchtungen
Kabinenwände: Schwarzer Titan-Spiegelstahl und Geätzter Edelstahl
Handlauf: Schwarzer Titan-Edelstahl, flacher Typ
Boden: PVC

CO34 (Optional) ↻

Ceiling: Rose golden color mirror steel, LED Lightings
Car wall: Rose golden color mirror etching Stainless steel
Handrail: Rose golden color stainless, round type
Floor: PVC

Decke: Rosegoldener Edelstahl, LED Beleuchtungen
Kabinenwände: Geätzter Rosegoldener Seidenmattem Edelstahl
Handlauf: Optional
Boden: PVC



CO37 (Optional) ↻

Ceiling: Black titanium mirror steel, LED Lightings
Car wall: Black mirror etching Stainless steel
Handrail: Black titanium stainless, flat type
Floor: PVC

Decke: Schwarzer Titan-Spiegelstahl, LED Beleuchtungen
Kabinenwände: Schwarzer Titan-Spiegelstahl und Geätzter Edelstahl
Handlauf: Schwarzer Titan-Edelstahl, flacher Typ
Boden: PVC



Description of Panoramic Elevator

Panoramaaufzüge

Magnificent Up/Down Motion brings remarkable view

WELLS panoramic elevator adheres to the novel and popular design concept, Our flexible design and exquisite invention diversifies styles of observation elevator styles according to the requirements of different buildings and clients, It produces multiple angles of sight views, The passengers can remarkably enjoy the smooth and comfortable up/down motion. It is widely applied in various public and private buildings, such as shopping center, hotel, office building, tourist attraction, high end residential building etc

Up / Down Magical Motion, edles und anmutiges Sehvergnügen

WELLS Panoramaaufzüge halten sich an das neuartige und beliebte Designkonzept. Unser flexibles Design und unsere exquisite Erfindung variieren die Stile von Panoramaaufzügen entsprechend den Anforderungen verschiedener Gebäude und Kunden. Es werden mehrere Blickwinkel erzeugt komfortable Auf - Abbewegung. Sie sind weit verbreitet in verschiedenen öffentlichen und privaten Gebäuden wie Einkaufszentren, Hotels, Bürogebäuden, touristische Attraktionen und hochwertigen Wohngebäuden usw.

Different model designs/ Verschiedene Modelldesigns

Various types of cabin are available for different requirements

Verschiedene Kabinentypen sind für unterschiedliche Anforderungen erhältlich

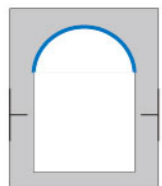

Semi-circular shaped
Halbkreis

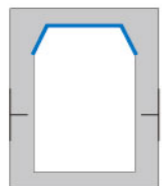

Cutting-angle-type
Diamant

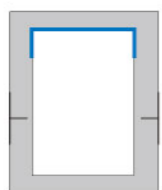

Square
Quadrat



Future Prospects
Rund



Panoramic elevator design

Panoramaaufzüge Design (Sky Line)



CG01 (Optional) ↻

Cover: Golden color stainless steel, collapsible with polycarbonate, LED lightings
Ceiling: Painted steel, half transparent round shape acrylic with LED lightings
Observation cabin: 6+6 laminated safety glass round type (3 pieces) Golden color stainless steel for front part
Handrail: Round type stainless steel
Floor: PVC

Abdeckung: Titangoldener Edelstahl, mit Polycarbonat zusammenlegbar, LED-Beleuchtung
Decke: Lackiertes Stahlblech, halbtransparentes Acryl in runder Form mit LED-Beleuchtung
Panoramakabine: 6 + 6 Verbundsicherheitsglas rund (3 Stück) Titangoldener Edelstahl für das Vorderteil
Handlauf: Runder Edelstahl
Boden: PVC



3D PREVIEW
3D VORSCHAU

CG02 (Optional) ↻

Cover: Hairline stainless steel
Ceiling: Mirror stainless steel, acrylic plate with LED lightings
Observation cabin: 6+6 laminated safety glass Hairline stainless steel at middle of side wall
Handrail: Round type stainless steel
Floor: PVC

Abdeckung: Seidenmattem Edelstahl
Decke: Spiegel Edelstahl, Acrylplatte mit LED-Beleuchtung
Panoramakabine: 6 + 6 Verbundsicherheitsglas Seidenmattem Edelstahl in der Mitte der Seitenwand
Handlauf: Runder Edelstahl
Boden: PVC



3D PREVIEW
3D VORSCHAU



CG03 (Optional) ↻

Cover: Hairline stainless steel
Ceiling: Mirror stainless steel, acrylic plate with LED lightings
Observation cabin: 6+6 laminated safety glass for rear and half side wall, Hairline stainless steel for front and half side wall
Handrail: Round type stainless steel
Floor: PVC

Abdeckung: Seidenmattem Edelstahl
Decke: Spiegel Edelstahl, Acrylplatte mit LED-Beleuchtung
Panoramakabine: 6 + 6 Verbundsicherheitsglas für Rückwand und halbe Seitenwand, Haaransatz Edelstahl für Vorder- und Halbseitenwand
Handlauf: Runder Edelstahl
Boden: PVC



3D PREVIEW
3D VORSCHAU

Description of Hospital Elevator

Krankenhaus Aufzug

Stable and Reliable Operation

WELLS Hospital elevator is not only used for carrying normal passenger but also used for carrying patient or bed with a suitable cabin dimension, special functions, for example, reliable operation, hold of door opening, attendant drive, etc. The controlled speed curve of WELLS Bed elevator is accurate and smooth with optimized structure of car frame, WELLS enable the operation of bed elevator more stable

Stabiler und zuverlässiger Betrieb

Der WELLS-Krankenhausaufzug dient nicht nur zur Beförderung normaler Fahrgäste, sondern auch zur Beförderung von Patienten oder Betten mit geeigneten Kabinenabmessungen, speziellen Funktionen, z.B. Bettenaufzug ist genau und glatt mit optimierter Struktur des Kabinenrahmens, WELLS ermöglicht den Betrieb des Bettenaufzugs stabiler.

Handicapped control panel

Bedienfeld für Behinderte



BO10

Ceiling: Hairline stainless steel, acrylic plate with LED lightings

Car wall: Hairline stainless steel

Handrail: Flat type stainless steel

Floor: PVC

Decke: Seidenmattem Edelstahl, Acrylplatte mit LED-Beleuchtung

Kabinenwände: Seidenmattem Edelstahl

Handlauf: Seidenmattem Edelstahl, Flacher typ

Boden: PVC





Landing door
Etage Tür



Side opening&double-fold type
Seitenöffnung mit zwei Platten



Central opening with four panels
Zentrale Öffnung mit vier Platten

Description of Freight elevator

Beschreibung des Lastenaufzugs

Reinforced structure and stable operation

WELLS freight elevator is combined with top technology such as elevator safety engineering, serial communication, PM gearless machine and VVVF drive, etc. Its powerful driving system with highly reinforced mechanical structure, so as to load large amount of goods. It can always be operated in various environments, It features as effective, reliable, stable, accurate landing and so son. It is widely applicable for the factory, warehouse, shopping mall etc

Verstärkte Struktur und stabiler Betrieb

WELLS Lastenaufzug ist mit Spitzentechnologie wie Aufzugssicherheitstechnik, serieller Kommunikation, getriebeloser PM-Maschine und VVVF-Antrieb usw. kombiniert. Sein leistungsstarkes Antriebssystem mit hochverstärkter mechanischer Struktur ermöglicht das Laden großer Warenmengen. Er kann immer in verschiedenen Umgebungen betrieben werden. Er ist weit verbreitet für Fabriken, Lager, Einkaufszentren usw

The multiple door opening models

die Modelle mit Mehrfachtüröffnung



Two panels side opening
Seitenöffnung mit zwei Platten



Four panels central opening
Zentrale Öffnung mit vier Platten

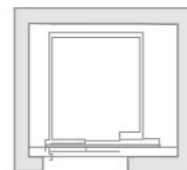

Single entrance
Einzeleintritt

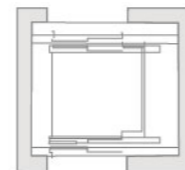

Through door
Durch Eingang



Floor Boden



Checkered steel
(Standard)
karierte stahlplatte

WL-HC002 (Standard)

Ceiling: Painted steel with LED lightings
Car wall: Painted steel
Sill: Iron
Floor: Checkered steel

Decke: Lackierter Stahl mit LED-Beleuchtung
Kabinenwand: Lackierter Stahl
Schwelle: Eisen
Boden: Kariertes Stahl

Description of Home lift Design

Homelift



TECHNICAL DATA IN BRIEF VIEW

Rated Load: 250 ~ 450kg
 Rated Speed: 0.15 ~ 0.4m/s
 Max. Travel height: 12m
 Max. Stops: 5
 Structure: Central guided/Cantilever
 Door System: Automatic Sliding/Manual Swing
 Entrance: Single/180° through/90° adjacent
 Opening: Side / central opening
 Rescue: Intelligent self-rescue
 Emergency Call: Land line or one key call



Single panel swing door
manual opening

TECHNISCHE DATEN IN KURZDARSTELLUNG

Tragkraft: 250 ~ 450 kg
 Geschwindigkeit: 0,15 ~ 0,4 m / s
 Max. Förderhöhen: 12m
 Max. Haltestellen: 5
 Struktur: Zentral geführt / Ausleger
 Türsystem: Automatisches Schieben /
manuelles Schwingtür
 Eingang: Einfach / 180° bis / 90° nebeneinander
 Öffnung: seitliche / zentrale Öffnung
 Rettung: Intelligente Selbstrettung
 Notruf: Festnetz oder ein Tastenanruf



Car and landing 2 panels
automatic central opening
with safety device to
re-open in case of
obstructions



Car and landing 2 panels
automatic side opening
with safety device to
re-open in case of
obstructions

Home lift cabin design

Homelift kabinendesign

HC-010 (Standard)

Ceiling: Hairline stainless steel suspended ceiling, with Acrylic plate, LED Lightings
Car wall: Hairline stainless and mirror stainless steel
Handrail: Optional
Floor: PVC

Decke: Edelstahl seidenmatt mit Acrylplatte, LED Beleuchtungen
Kabinenwände: Edelstahl seidenmatt & Spiegel
Handlauf: Optional
Boden: PVC



3D PREVIEW
3D VORSCHAU



HC-012 (Optional)

Ceiling: Mirror stainless steel, acrylic plate, LED Down lightings
Car wall: Etched mirror stainless steel
Handrail: Optional
Floor: PVC
Decke: Edelstahl Spiegel Edelstahl mit Acrylplatte, LED Beleuchtungen
Kabinenwände: Geätzter Spiegel Edelstahl
Handlauf: Optional
Boden: PVC



3D PREVIEW
3D VORSCHAU

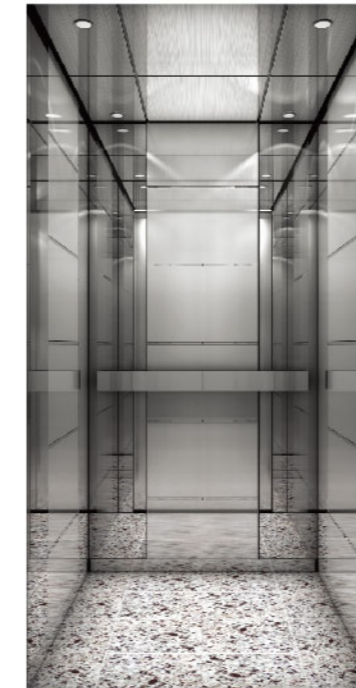

HC-017 (Optional)

Ceiling: Mirror stainless steel & laminated steel with Acrylic plate, LED lightings
Car wall: Mirror stainless steel at rear, laminated steel at side
Handrail: Round type Hairline stainless
Floor: PVC

Decke: Spiegel Edelstahl, Kunststoffbeschichteten Stahlblechen mit Acrylplatte, LEDBeleuchtungen
Kabinenwände: Spiegel Edelstahl auf der Rückseite, Kunststoffbeschichteten Stahlblechen auf der Seitenwand
Handlauf: Runder Handlauf Seidenmattem Edelstahl
Boden: PVC



3D PREVIEW
3D VORSCHAU



HC-015 (Optional)

Ceiling: Mirror stainless steel, LED Down lightings
Car wall: Mirror stainless and etched mirror stainless steel
Handrail: Flat hairline stainless steel handrail at rear
Floor: PVC

Decke: Spiegel Edelstahl mit Acrylplatte, LED Beleuchtungen
Kabinenwände: Spiegel Edelstahl und geätztem Spiegel Edelstahl
Handlauf: flacher Handlauf aus Edelstahl auf der Rückseite
Boden: PVC



3D PREVIEW
3D VORSCHAU

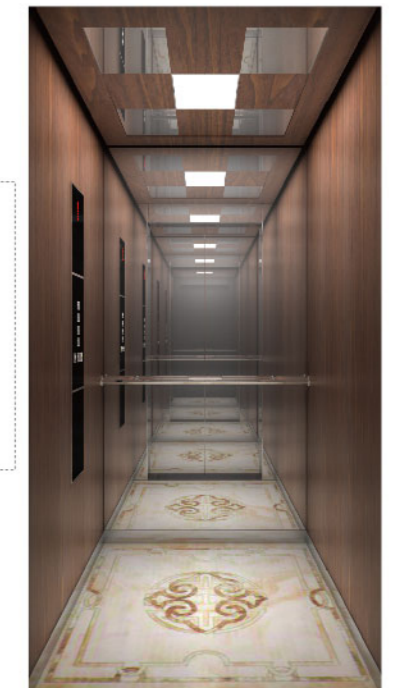

HC-031 (Optional)

Ceiling: Titanium gold mirror stainless steel, LED lights
Car wall: Titanium gold stainless steel, Titanium gold mirror etching stainless steel
Handrail: Optional
Floor: PVC

Decke: Titan Spiegel Edelstahl, Organische Zwischenbeleuchtung, LED Lampe
Kabinenwände: Seidenmattem Edelstahl & geätzter titangoldener Edelstahl
Handlauf: Optionale
Boden: PVC



3D PREVIEW
3D VORSCHAU

Home lift cabin design

Homelift kabinendesign

HC-063 (Optional)

Ceiling: Painted steel with Acrylic plate, LED lighting and down lights
Car wall: Mirror stainless steel at rear with wooden decoration at rear, Wooden decoration at side
Handrail: Optional
Floor: PVC

Decke: Lackierter Stahl mit Acrylplatte, LED-Beleuchtung und Downlights
Kabinenwände: Spiegel Edelstahl mit Holzdekor auf der Rückseite, Holzdekoran an der Seite auf der Seitenwand
Handlauf: Optionale
Boden: PVC

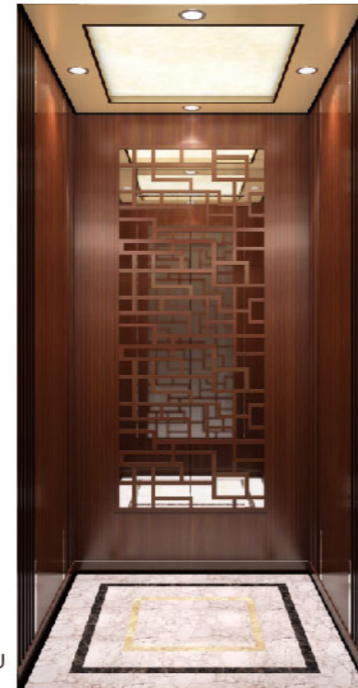

3D PREVIEW
3D VORSCHAU



HC-020 (Optional)

Ceiling: Rose golden stainless steel with Acrylic plate, LED lights
Car wall: Rose golden hairline stainless steel
Handrail: Optional
Floor: PVC

Decke: Rosegoldener Edelstahl mit Acrylplatte, LED-Beleuchtung
Kabinenwände: Rosegoldener Edelstahl Seidenmattem
Handlauf: Optional
Boden: PVC

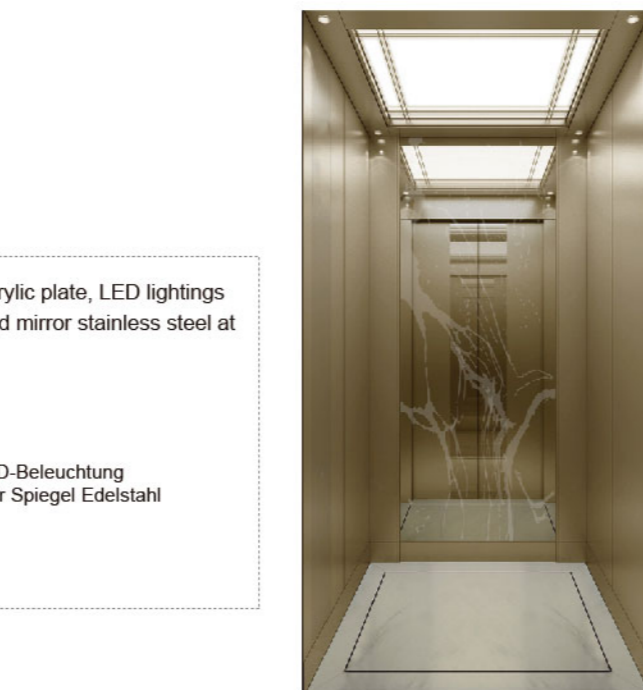

3D PREVIEW
3D VORSCHAU

HC-019 (Optional)

Ceiling: Champagne blonde stainless steel with Acrylic plate, LED lightings
Car wall: Champagne blonde stainless steel, etched mirror stainless steel at rear
Handrail: Optional
Floor: PVC

Decke: Champagnerblonder Edelstahl mit Acrylplatte, LED-Beleuchtung
Kabinenwände: Champagnerblonder Edelstahl, geätzter Spiegel Edelstahl
Handlauf: Optional
Boden: PVC

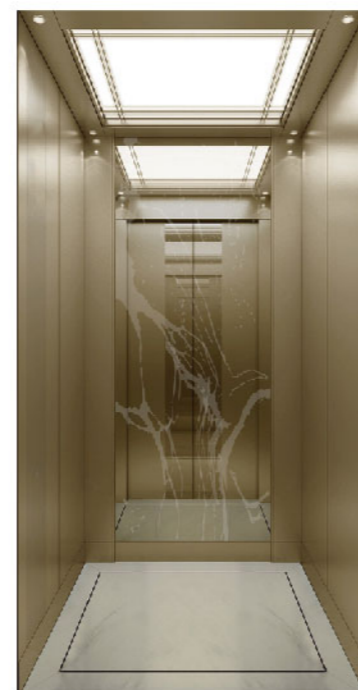

3D PREVIEW
3D VORSCHAU

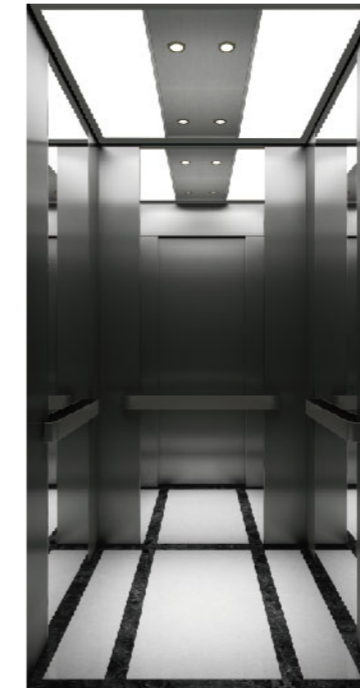
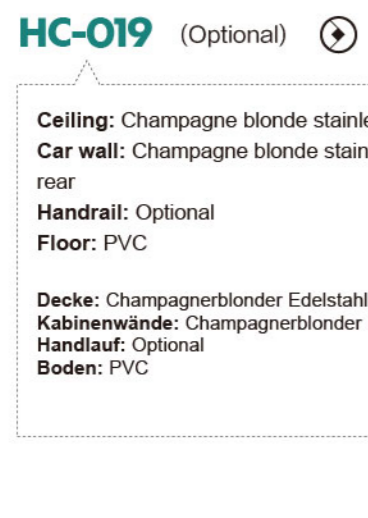

HC-036 (Optional)

Ceiling: Black titanium stainless steel with Acrylic plate, LED lightings
Car wall: Black titanium hairline and mirror stainless steel
Handrail: Optional
Floor: PVC

Decke: Schwarzer Titan-Edelstahl with Acrylplatte, LED-Beleuchtung
Kabinenwände: Titan Schwarz Titan-Edelstahl Seidenmattem & Spiegel
Handlauf: Optional
Boden: PVC



3D PREVIEW
3D VORSCHAU

HC-026 (Optional)

Ceiling: Golden color styling ceiling, LED lightings
Car wall: Wooden decoration and embossed titanium color stainless steel
Handrail: Flat type titanium color handrail
Floor: Granite

Decke: Goldene Farbe, Styling Decke, LED-Beleuchtung
Kabinenwände: Holzdekoration und geprägter Titangoldener Edelstahl
Handlauf: Flacher, Titangoldener Handlauf
Boden: Granit

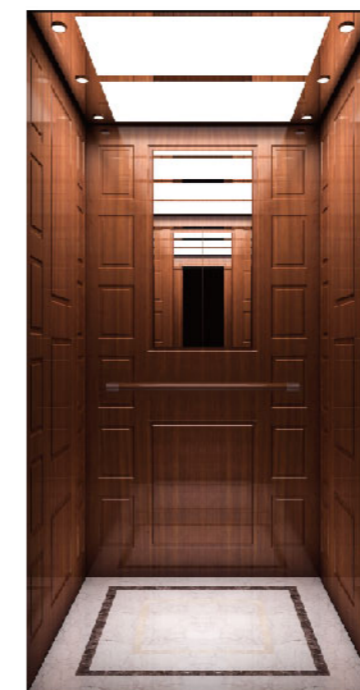

3D PREVIEW
3D VORSCHAU

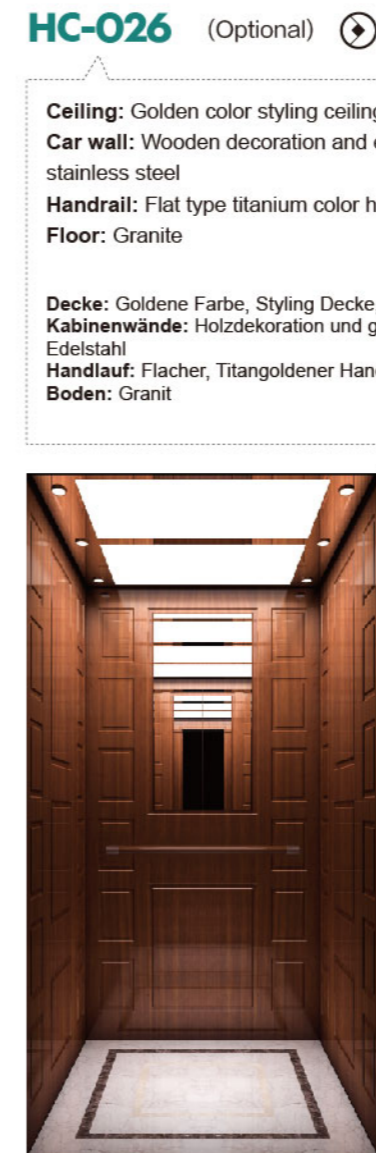

HC-066 (Optional)

Ceiling: Mirror stainless steel frame with Acrylic plate, LED lightings
Car wall: Wooden decoration
Handrail: Round wooden handrail
Floor: Granite

Decke: Spiegel Edelstahlrahmen mit Acrylplatte, LED-Beleuchtung
Kabinenwände: Holzdekoration
Handlauf: Runder Handlauf aus Holz
Boden: Granit



3D PREVIEW
3D VORSCHAU



Fixtures Design

Tableausdesign

Car Operation Panel

Kabinentableaus

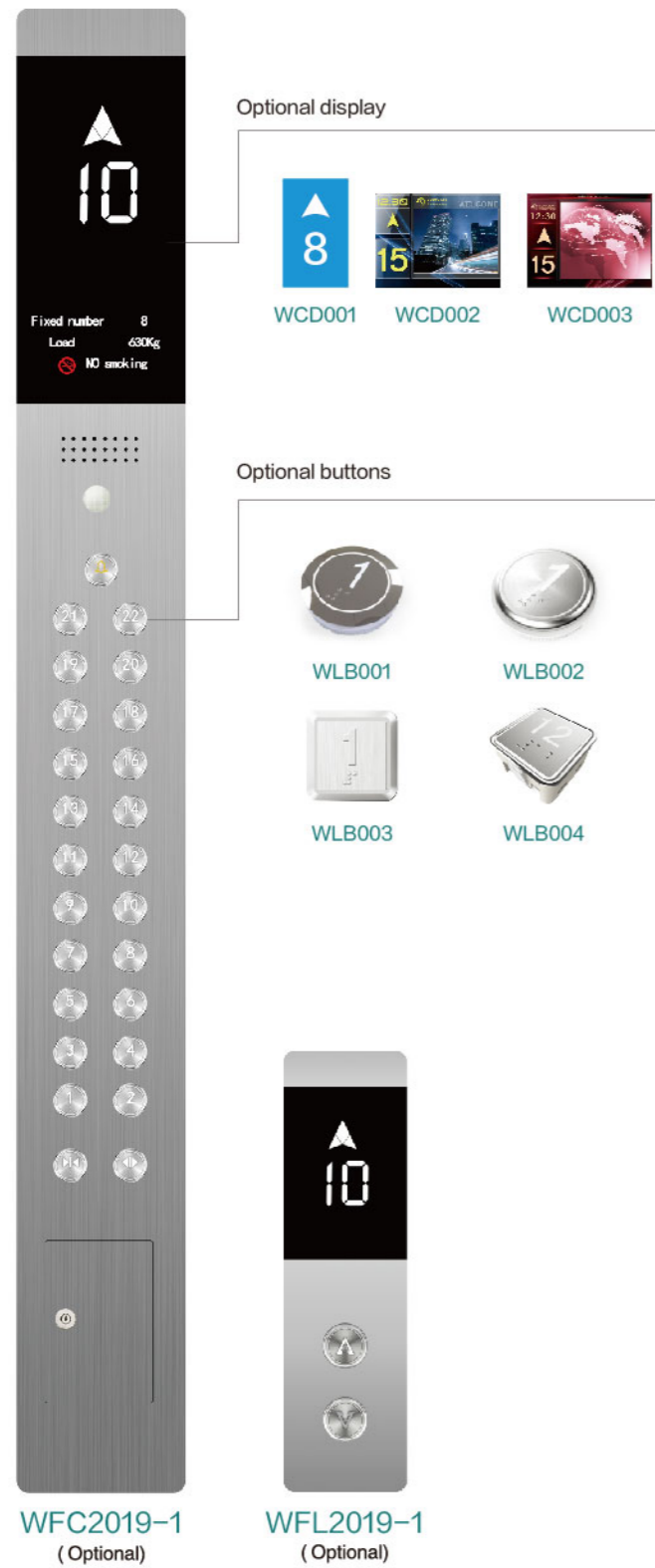

Blue Line

Red Line

Landing Operation Panel

Außentableau

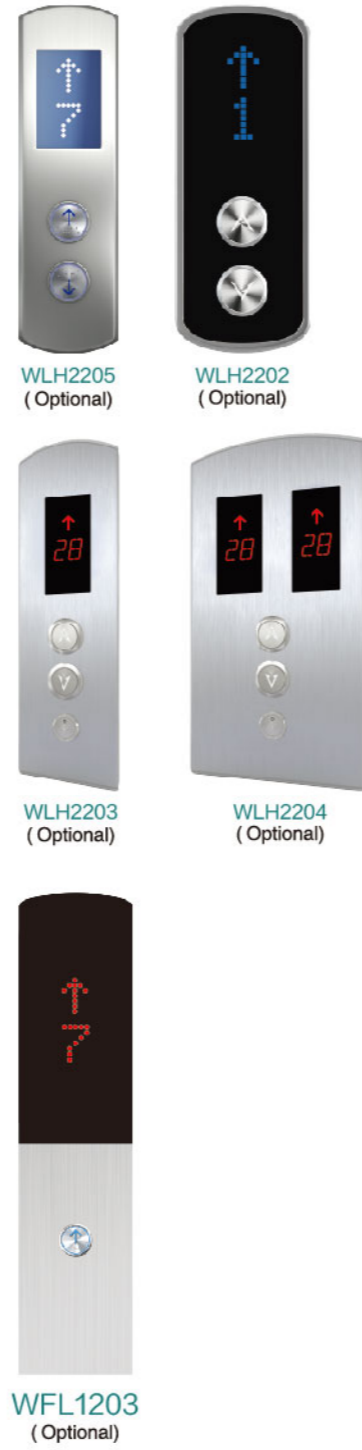

Full height car operation panel

Kabinentableaus in voller Höhe



Diamond Line

Star Line

Ceiling Desgin

Deckendesign

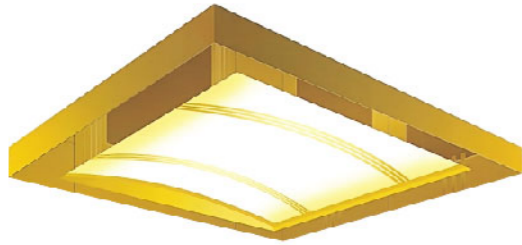

WLC08 (Optional)

Titanium golden color mirror stainless steel, wide arch acrylic plate with soft lightings
Titangoldener Farbspiegel Edelstahl, breite Acrylglasplatte mit sanft Beleuchtungen



WLC09 (Optional)

Mirror stainless steel with acrylic plate, LED lightings
Spiegel Edelstahl mit Acrylplatte, LED-Beleuchtung

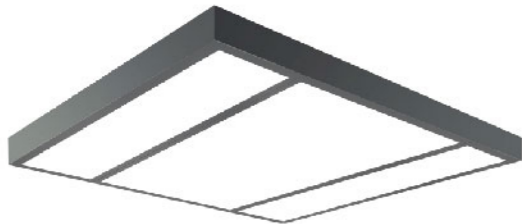

WLC27 (Optional)

Stainless steel frame with acrylic plate, LED lightings
Edelstahlrahmen mit Acrylplatte, LED-Beleuchtung

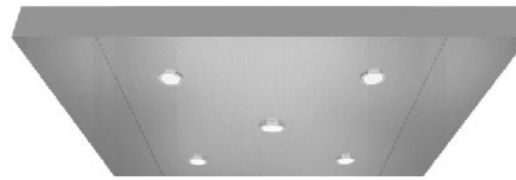

WLC28 (Optional)

Mirror stainless steel, LED crystal lamp
Spiegel aus Edelstahl, LED-Kristalllampe



WLC29 (Optional)

Hairline stainless steel, Acrylic plate with LED lightings, down lights at center
Seidenmattem Edelstahl, Acrylplatte mit LED-Beleuchtung, down Leuchten in der Mitte



WLC30 (Optional)

Mirror stainless steel frame, Acrylic plate LED lightings, Down lights
Spiegel Edelstahlrahmen, Acrylplatte mit LED-Beleuchtung, Strahler



WLC31 (Optional)

Hairline Stainless steel, Acrylic plate with LED lightings
Seidenmattem Edelstahl, Acrylplatte mit LED-Beleuchtung

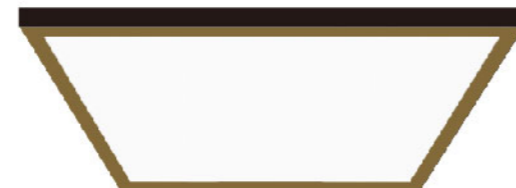

WLC32 (Optional)

Painted steel frame with whole pieces of acrylic plate, LED Lightings
Gestell aus lackiertem Stahl mit einem ganzen Stück Acrylplatte, LED-Beleuchtung

Landing door design

Schachttüren design



WLD01

Etching stainless steel
Geätzter Edelstahl



WLD02

Etching stainless steel
Geätzter Edelstahl



WLD03

Titanium etching stainless steel
Titangoldener Geätzter Edelstahl



WLD04

Titanium etching stainless steel
Titangoldener Geätzter Edelstahl



WLD05

Etching stainless steel
Geätzter Edelstahl

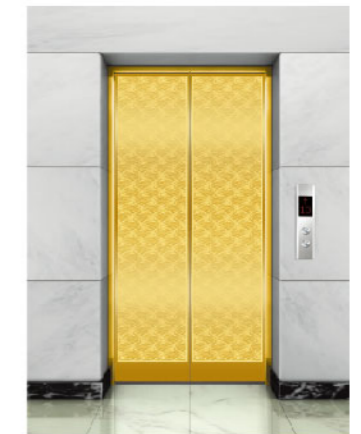

WLD06

Titanium etching stainless steel
Titangoldener Geätzter Edelstahl

Arrival lantern

Ankunftsleuchte



WLA01
(Optional)



WLA05
(Optional)



WLA06
(Optional)



WLA07
(Optional)

Horizontal display
Horizontale Anzeige



WHD01
(Optional)



WHD02
(Optional)

Hand rail Series

Handlauf



WLH01 (Optional)

WLH03 (Optional)

WLH04 (Optional)

WLH05 (Optional)

WLH06 (Optional)

WLH07 (Optional)

WLH08 (Optional)

Finishing and floor design

Ausstattung und bodendesign

Floor series

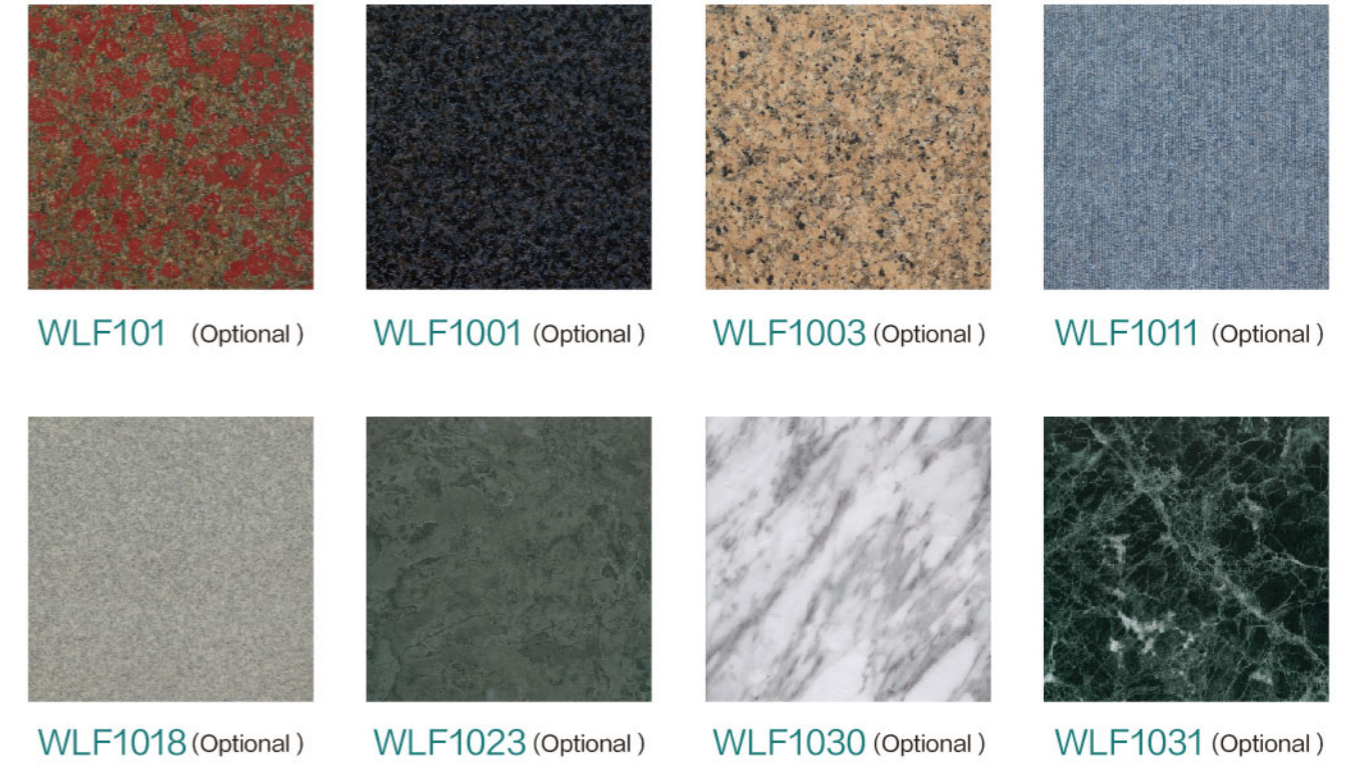

WLF101 (Optional)

WLF1001 (Optional)

WLF1003 (Optional)

WLF1011 (Optional)

WLF1018 (Optional)

WLF1023 (Optional)

WLF1030 (Optional)

WLF1031 (Optional)

Finishing Material

Etching Stainless Steel

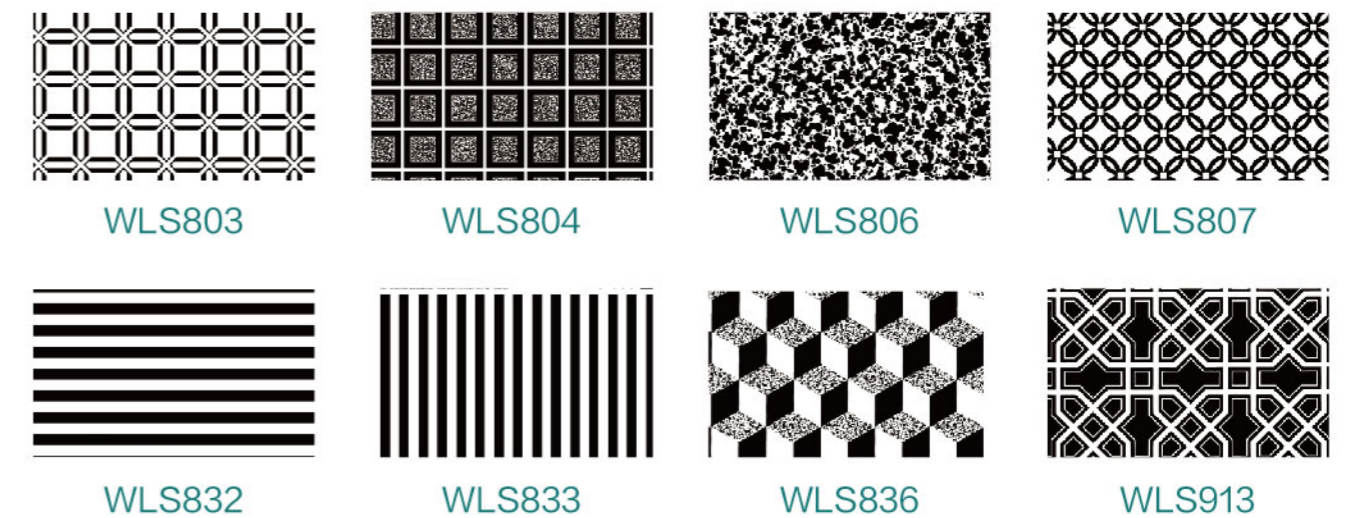

WLS803

WLS804

WLS806

WLS807

WLS832

WLS833

WLS836

WLS913

Laminated steel plate

Kunststoffbeschichteten Stahlblechen



WLJB01



WLJB02



WLJB03



WLJB04

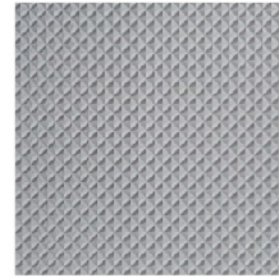

WLJB05



WLJB06

Painted steel sheet material

Lackiertes Stahlblech Material



RAL1015



RAL7035



RAL7047

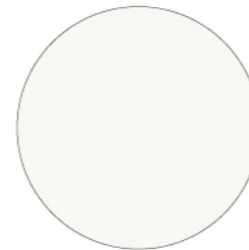

RAL9010

Illustrated samples in the brochure may vary to real appearance.
Die abgebildeten Muster in diesem Prospekt können von tatsächlichen Erscheinungsbild abweichen

Home lift pitless type, construction sketch

Homelift ohne Grube, konstruktionssskizze

Vertical section/Höhenriss

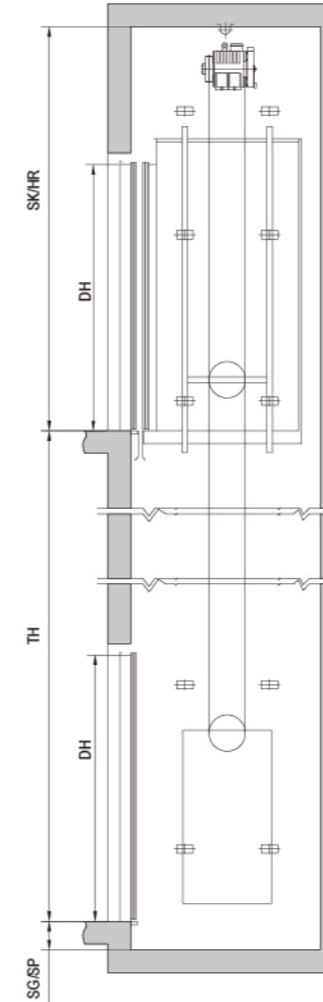

Specification of pitless type home lift

Technische datei von homelift ohne Grube

Single door opening / Einzelne Türöffnung					
Duty load up to / Tragkraft bis	kg	250	320	400	450
Suspension / Aufhängung		2-1	2-1	2-1	2-1
Speed / Geschwindigkeit	m/s	0.4	0.4	0.4	0.4
Max. travel height / Förderhöhe max.	m	12	12	12	12
Shaft Dimensions / Schachtabmessungen					
Shaft width SW / Schachtbreite SB	mm	CW/KB+800	CW/KB+800	CW/KB+800	CW/KB+800
Shaft depth SD / Schachttiefe ST	mm	CD/KT+350	CD/KT+350	CD/KT+350	CD/KT+350
Shaft pit SP / Schachtgrube SG	mm	≥150	≥150	≥150	≥150
Headroom HR / Schachtkopf SK	mm	3000	3000	3000	3000
Doors / Türen					
Side opening / Seitliche Öffnung					
Door Type / Türtyp					
Door width DW / Türbreite TB	mm	700	800	800	800
Door height DH / Türhöhe TH	mm	2000	2000	2000	2000
Cabin / Kabine					
Cabin width CW Standard / Kabinenbreite KB	mm	800	900	1000	1100
Cabin width CW Mini. / Kabinenbreite KB	mm	≥700	≥800	≥800	≥800
Cabin depth CD Standard / Kabinentiefe KT	mm	1100	1100	1100	1100
Cabin depth CD Mini. / Kabinentiefe KT	mm	≥1000	≥1000	≥1000	≥1000
Cabin net height CH / Kabinenhöhe KH Innenmaß	mm	2200	2200	2200	2200
180° through door opening / 180° durch Türöffnung					
Duty load up to / Tragkraft bis	kg	250	320	400	450
Suspension / Aufhängung		2-1	2-1	2-1	2-1
Speed / Geschwindigkeit	m/s	0.4	0.4	0.4	0.4
Max. travel height / Förderhöhe max.	m	12	12	12	12
Shaft Dimensions / Schachtabmessungen					
Shaft width SW / Schachtbreite SB	mm	CW/KB+800	CW/KB+800	CW/KB+800	CW/KB+800
Shaft depth SD / Schachttiefe ST	mm	CD/KT+460	CD/KT+460	CD/KT+460	CD/KT+460
Shaft pit SP / Schachtgrube SG	mm	≥150	≥150	≥150	≥150
Headroom HR / Schachtkopf SK	mm	3000	3000	3000	3000
Doors / Türen					
Side opening / Seitliche Öffnung					
Door Type / Türtyp					
Door width DW / Türbreite TB	mm	700	800	800	800
Door height DH / Türhöhe TH	mm	2000	2000	2000	2000
Cabin / Kabine					
Cabin width CW Standard / Kabinenbreite KB	mm	800	900	1000	1100
Cabin width CW Mini. / Kabinenbreite KB	mm	≥700	≥800	≥800	≥800
Cabin depth CD Standard / Kabinentiefe KT	mm	1200	1200	1300	1300
Cabin depth CD Mini. / Kabinentiefe KT	mm	≥1200	≥1200	≥1200	≥1200
Cabin net height CH / Kabinenhöhe KH Innenmaß	mm	2200	2200	2200	2200
90° through door opening / 90° durch Türöffnung					
Duty load up to / Tragkraft bis	kg	250	320	400	450
Suspension / Aufhängung		2-1	2-1	2-1	2-1
Speed / Geschwindigkeit	m/s	0.4	0.4	0.4	0.4
Max. travel height / Förderhöhe max.	m	12	12	12	12
Shaft Dimensions / Schachtabmessungen					
Shaft width SW / Schachtbreite SB	mm	CW/KB+800	CW/KB+800	CW/KB+800	CW/KB+800
Shaft depth SD / Schachttiefe ST	mm	CD/KT+350	CD/KT+350	CD/KT+350	CD/KT+350
Shaft pit SP / Schachtgrube SG	mm	≥400	≥400	≥400	≥400
Headroom HR / Schachtkopf SK	mm	3000	3000	3000	3000
Doors / Türen					
Side opening / Seitliche Öffnung					
Door Type / Türtyp					
Door width DW / Türbreite TB	mm	700	800	800	800
Door height DH / Türhöhe TH	mm	2000	2000	2000	2000
Cabin / Kabine					
Cabin width CW Standard / Kabinenbreite KB	mm	800	900	1000	1100
Cabin width CW Mini. / Kabinenbreite KB	mm	≥700	≥800	≥800	≥800
Cabin depth CD Standard / Kabinentiefe KT	mm	1100	1200	1300	1300
Cabin depth CD Mini. / Kabinentiefe KT	mm	≥1100	≥1000	≥1000	≥1000
Cabin net height CH / Kabinenhöhe KH Innenmaß	mm	2200	2200	2200	2200

Note: The specification above is only for reference, the actual product is subject to the contract.
Anmerkung: Die vorstehende Spezifikation dient nur als Referenz, das eigentliche Produkt unterliegt dem Vertrag.

Horizontal section grundriss

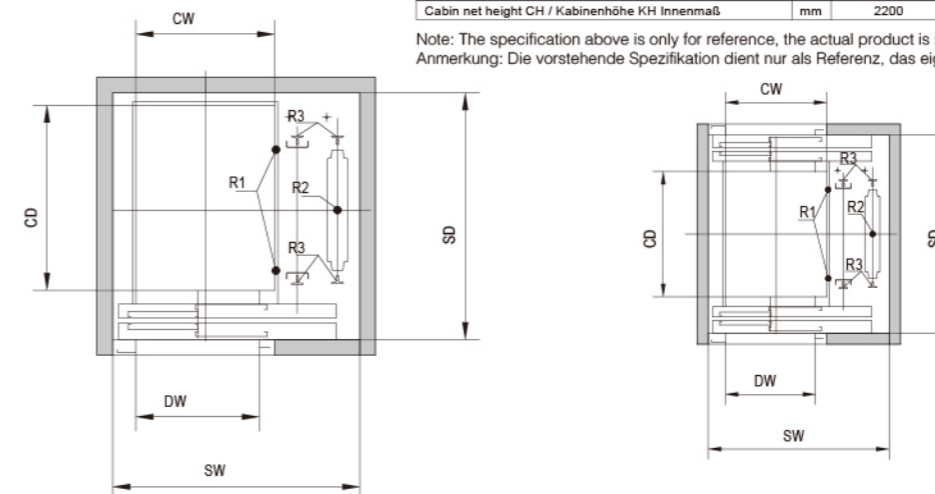

Home lift belt drive construction sketch

Homelift mit riemenantrieb konstruktionsskizze

Shaft
Vertical section/höhenriss

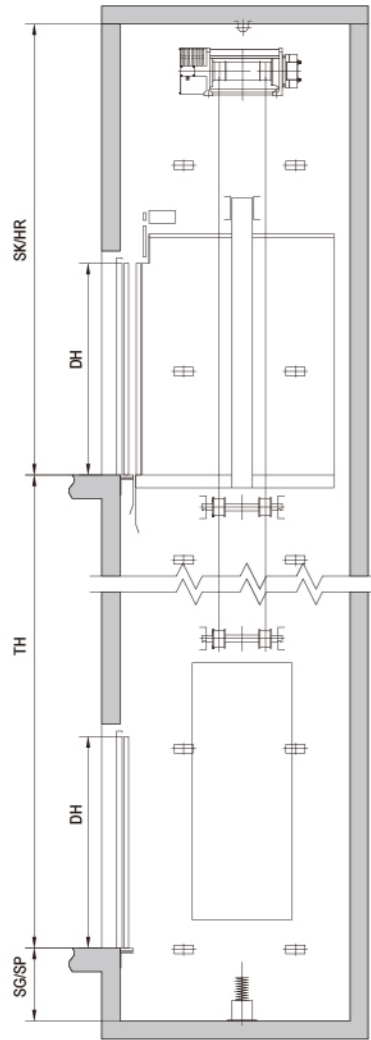

Specification of belt drive home lift
Technische Datei von Homelift mit riemenantrieb

Single door opening / Einzelne Türöffnung					
Duty load up to / Tragkraft bis	kg	250	320	400	450
Suspension / Aufhängung		2:1	2:1	2:1	2:1
Speed / Geschwindigkeit	m/s	0.4	0.4	0.4	0.4
Max. travel height / Förderhöhe max.	m	12	12	12	12
Shaft Dimensions / Schachtabmessungen					
Shaft width SW / Schachtbreite SB	mm	CW/KB+600	CW/KB+600	CW/KB+600	CW/KB+600
Shaft depth SD / Schachttiefe ST	mm	CD/KT+350	CD/KT+350	CD/KT+350	CD/KT+350
Shaft pit SP / Schachtgrube SG	mm	400-600	400-600	400-600	400-600
Headroom HR / Schachtkopf SK	mm	3000	3000	3000	3000
Doors / Türen					
Door Type / Türtyp		Side opening / Seitliche Öffnung			
Door width DW / Türbreite TB	mm	700	800	800	800
Door height DH / Türhöhe TH	mm	2000	2000	2000	2000
Cabin / Kabine					
Cabin width CW Standard / Kabinenbreite KB	mm	800	900	1000	1100
Cabin width CW Mini. / Kabinenbreite KB	mm	≥700	≥800	≥800	≥800
Cabin depth CD Standard / Kabinentiefe KT	mm	1100	1200	1300	1300
Cabin depth CD Mini. / Kabinentiefe KT	mm	≥900	≥900	≥900	≥900
Cabin net height CH / Kabinenhöhe KH Innenmaß	mm	2200	2200	2200	2200

180° through door opening / 180° durch Türöffnung					
Duty load up to / Tragkraft bis	kg	250	320	400	450
Suspension / Aufhängung		2:1	2:1	2:1	2:1
Speed / Geschwindigkeit	m/s	0.4	0.4	0.4	0.4
Max. travel height / Förderhöhe max.	m	12	12	12	12
Shaft Dimensions / Schachtabmessungen					
Shaft width SW / Schachtbreite SB	mm	CW/KB+600	CW/KB+600	CW/KB+600	CW/KB+600
Shaft depth SD / Schachttiefe ST	mm	CD/KT+550	CD/KT+550	CD/KT+550	CD/KT+550
Shaft pit SP / Schachtgrube SG	mm	400-600	400-600	400-600	400-600
Headroom HR / Schachtkopf SK	mm	3000	3000	3000	3000
Doors / Türen					
Door Type / Türtyp		Side opening / Seitliche Öffnung			
Door width DW / Türbreite TB	mm	700	800	800	800
Door height DH / Türhöhe TH	mm	2000	2000	2000	2000
Cabin / Kabine					
Cabin width CW Standard / Kabinenbreite KB	mm	800	900	1000	1100
Cabin width CW Mini. / Kabinenbreite KB	mm	≥700	≥800	≥800	≥800
Cabin depth CD Standard / Kabinentiefe KT	mm	1100	1200	1300	1300
Cabin depth CD Mini. / Kabinentiefe KT	mm	≥1000	≥900	≥900	≥900
Cabin net height CH / Kabinenhöhe KH Innenmaß	mm	2200	2200	2200	2200

Note: The specification above is only for reference, the actual product is subject to the contract.
Anmerkung: Die vorstehende Spezifikation dient nur als Referenz, das eigentliche Produkt unterliegt dem Vertrag.

Horizontal section
grundriss

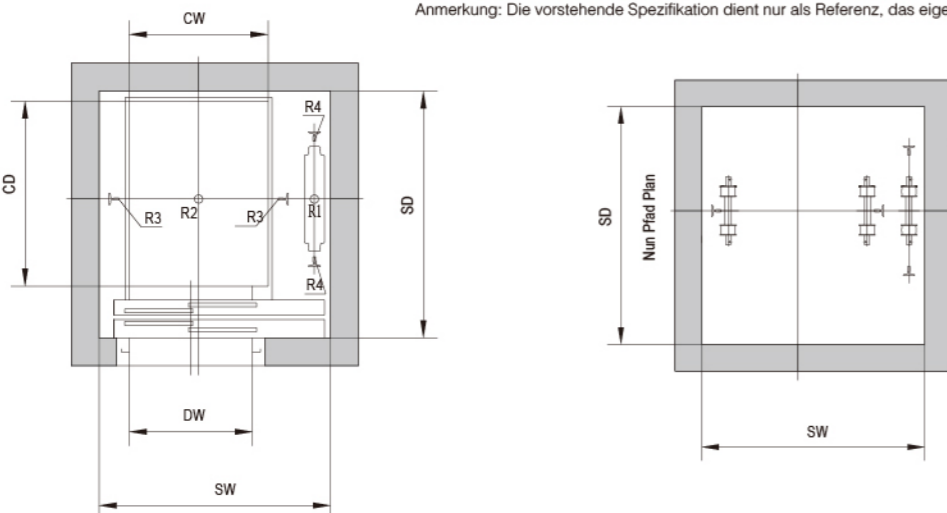

Home lift without counterweight construction sketch

Homelift ohne gegengewicht konstruktionsskizze

Shaft
Vertical section/höhenriss

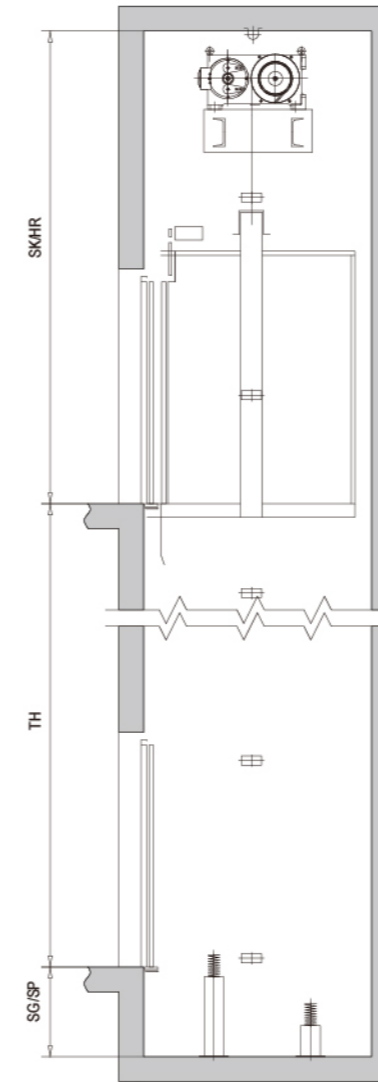

Technical specification of home lift without counterweight.
Technische Datei von Homelift ohne Gegengewicht.

Gegengewicht ohne Typ / Counterweight Less Type				
Duty load up to / Tragkraft bis	kg	250	400	400
Speed / Geschwindigkeit	m/s	0.4	0.4	0.4
Max. travel height / Förderhöhe max.	m	12	12	12
Shaft Dimensions / Schachtabmessungen				
Shaft width SW / Schachtbreite SB	mm	CW/KB+400	CW/KB+400	CW/KB+400
Shaft depth SD / Schachttiefe ST	mm	CD/KT+350	CD/KT+350	CD/KT+350
Shaft pit SP / Schachtgrube SG	mm	≥150	≥150	≥150
Headroom HR / Schachtkopf SK	mm	3200	3200	3200
Doors / Türen				
Door Type / Türtyp		Side opening / Seitliche Öffnung		
Door width DW / Türbreite TB	mm	700	800	800
Door height DH / Türhöhe TH	mm	2000	2000	2000
Cabin / Kabine				
Cabin width CW Standard / Kabinenbreite KB	mm	800	1000	1000
Cabin width CW Mini. / Kabinenbreite KB	mm	≥700	≥800	≥800
Cabin depth CD Standard / Kabinentiefe KT	mm	1100	1300	1300
Cabin depth CD Mini. / Kabinentiefe KT	mm	≥700	≥700	≥700
Cabin net height CH / Kabinenhöhe KH Innenmaß	mm	2200	2200	2200

Note: The specification above is only for reference, the actual product is subject to the contract.
Anmerkung: Die vorstehende Spezifikation dient nur als Referenz, das eigentliche Produkt unterliegt dem Vertrag.

Horizontal section
grundriss

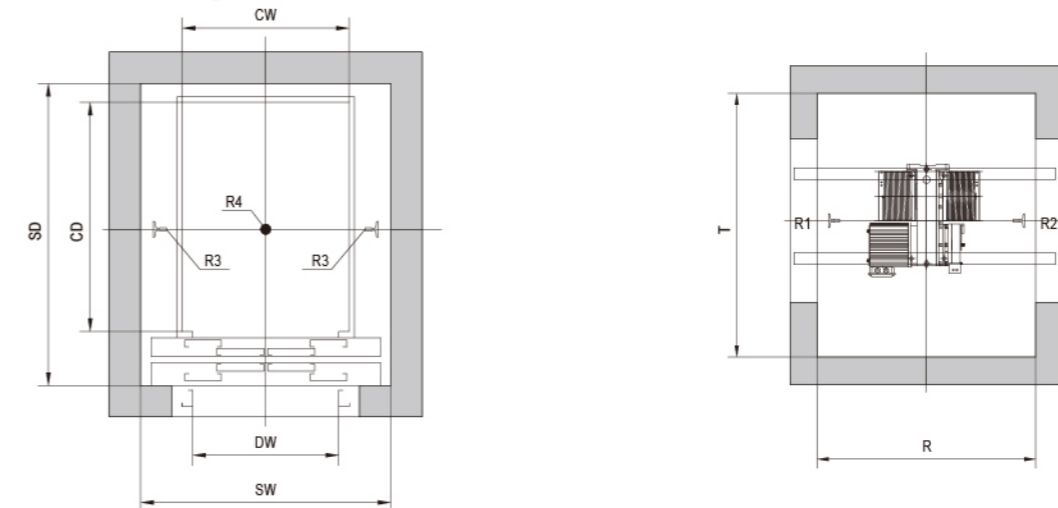

Machine room above freight elevator construction sketch

Lastenaufzug-Konstruktionskizze, Maschinenraum oben

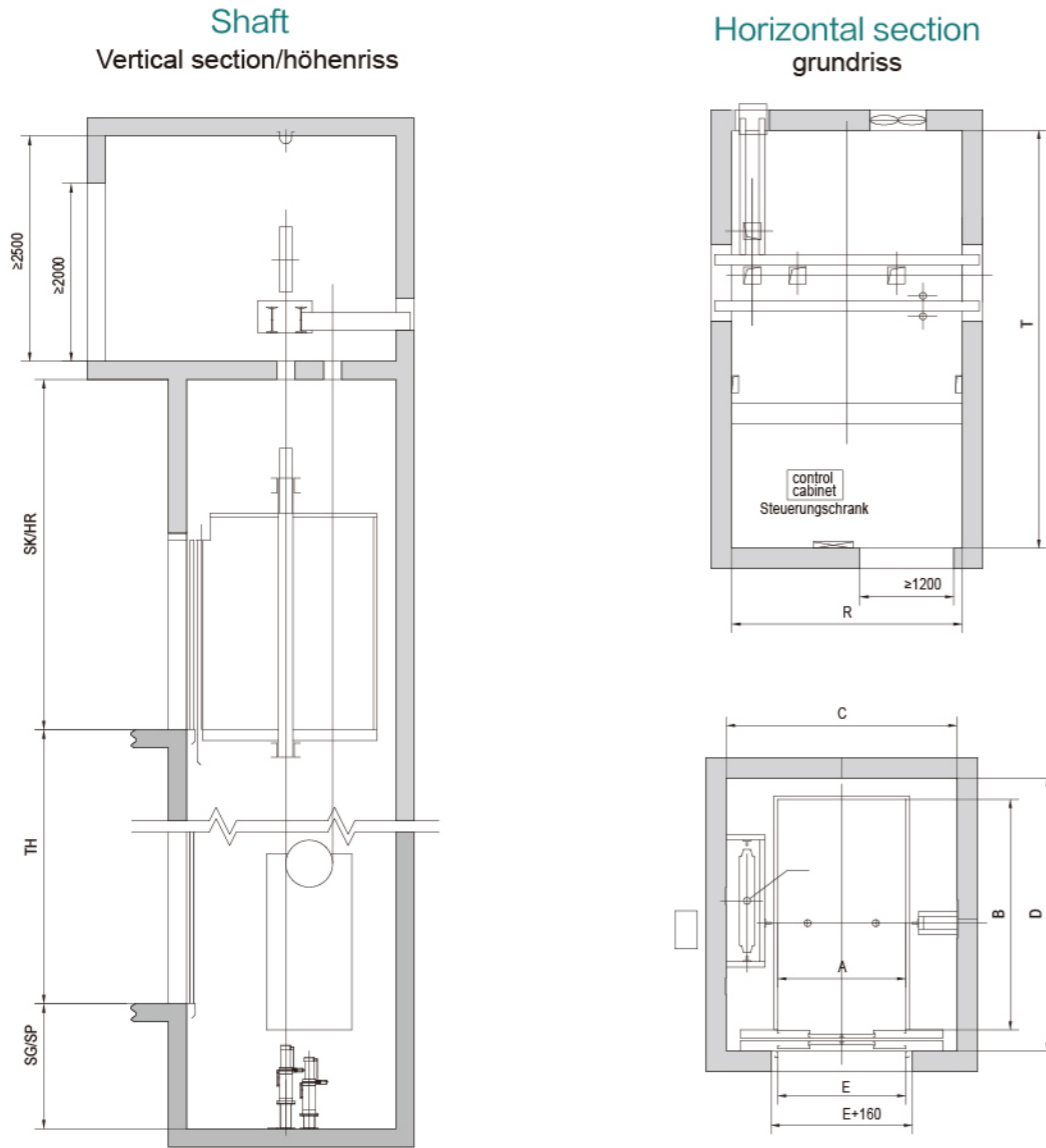

Machine roomless freight elevator construction sketch

Lastenaufzug-Konstruktionskizze, ohne Maschinenraum

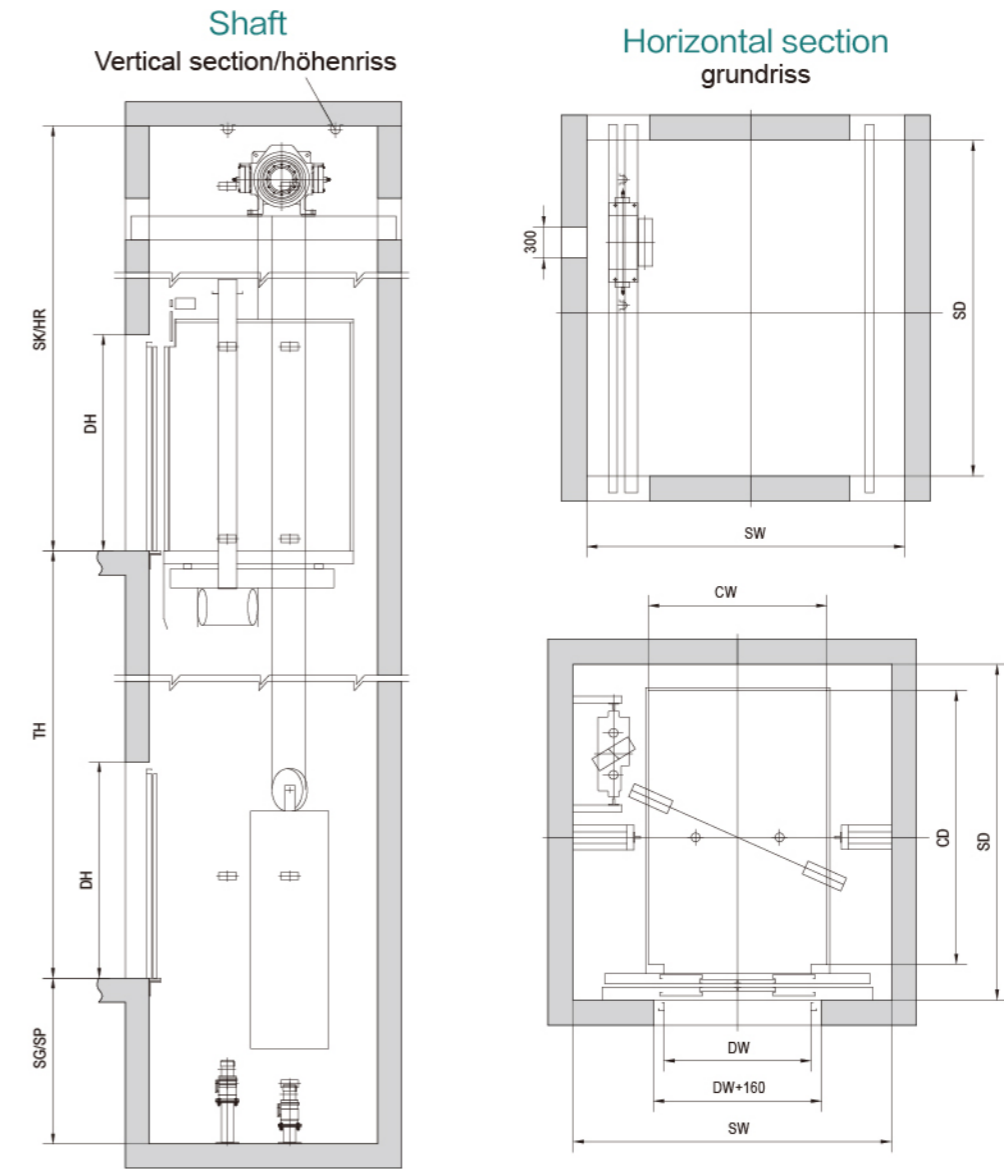

Specification of freight elevator

Technische Datei von Lastenaufzug

SHAFT TYPE / AUFZUGSTYP		Freight elevator			
Duty load up to / Tragkraft bis	kg	1600	2000	3000	5000
Suspension / Aufhängung		2 : 1			
Speed / Geschwindigkeit	m/s	0.5	0.5	0.5	0.5
Shaft Dimensions / Schachtabmessungen					
Shaft width SW / Schachtbreite SB	mm	CW/KB+1100	CW/KB+1100	CW/KB+1300	CW/KB+1500
Shaft depth SD / Schachttiefe ST	mm	CD/KT+500	CD/KT+500	CD/KT+500	CD/KT+500
Shaft pit SP / Schachtgrube SG	mm	1500	1500	1500	1500
Headroom HR / Schachtkopf SK	mm	CH/KH+1900	CH/KH+1900	CH/KH+2000	CH/KH+2200
Doors / Türen					
Door Type / Türtyp		4 Panels, Central opening / 4zentral öffnende Tür			
Door width DW / Türbreite TB	mm	1500	1500	2200	2400
Door height DH / Türhöhe TH	mm	2000-2300			
Cabin / Kabine					
CW Standard	mm	1500	1500	2200	2400
CD Standard	mm	2250	2700	2400	3600
Cabin height CH / Kabinehöhe KH Innenmaß	mm	2300	2300	2300	2300

Anmerkung: Die vorstehende Spezifikation dient nur als Referenz, das eigentliche Produkt unterliegt dem Vertrag.
Note: The specification above is only for reference, the actual product is subject to the contract.

Specification of MRL freight elevator

Technische Datei von Lastenaufzug ohne maschinenraum

SHAFT TYPE / AUFZUGSTYP		Machine roomless freight elevator			
Duty load up to / Tragkraft bis	kg	1600	2000	3000	4000
Suspension / Aufhängung		2 : 1	2 : 1 or 4 : 1	4 : 1	4 : 1
Speed / Geschwindigkeit	m/s	0.5	0.5	0.5	0.5
Shaft Dimensions / Schachtabmessungen					
Shaft width SW / Schachtbreite SB	mm	CW/KB+1100	CW/KB+1100	CW/KB+1400	CW/KB+1650
Shaft depth SD / Schachttiefe ST	mm	CD/KT+500	CD/KT+500	CD/KT+500	CD/KT+500
Shaft pit SP / Schachtgrube SG	mm	1500	1500	1500	1500
Headroom HR / Schachtkopf SK	mm	CH/KH+1900	CH/KH+1900	CH/KH+2000	CH/KH+2200
Doors / Türen					
Door Type / Türtyp		4 Panels, Central opening / 4zentral öffnende Tür			
Door width DW / Türbreite TB	mm	1500	1500	2200	2400
Door height DH / Türhöhe TH	mm	2000-2300			
Cabin / Kabine					
CW Standard	mm	1500	1500	2200	2400
CD Standard	mm	2250	2700	2400	3600
Cabin height CH / Kabinehöhe KH Innenmaß	mm	2300	2300	2300	2300

Anmerkung: Die vorstehende Spezifikation dient nur als Referenz, das eigentliche Produkt unterliegt dem Vertrag.
Note: The specification above is only for reference, the actual product is subject to the contract.

Small machine room passenger elevator construction sketch

Kleiner maschinenraum personenaufzug-konstruktions-skizze

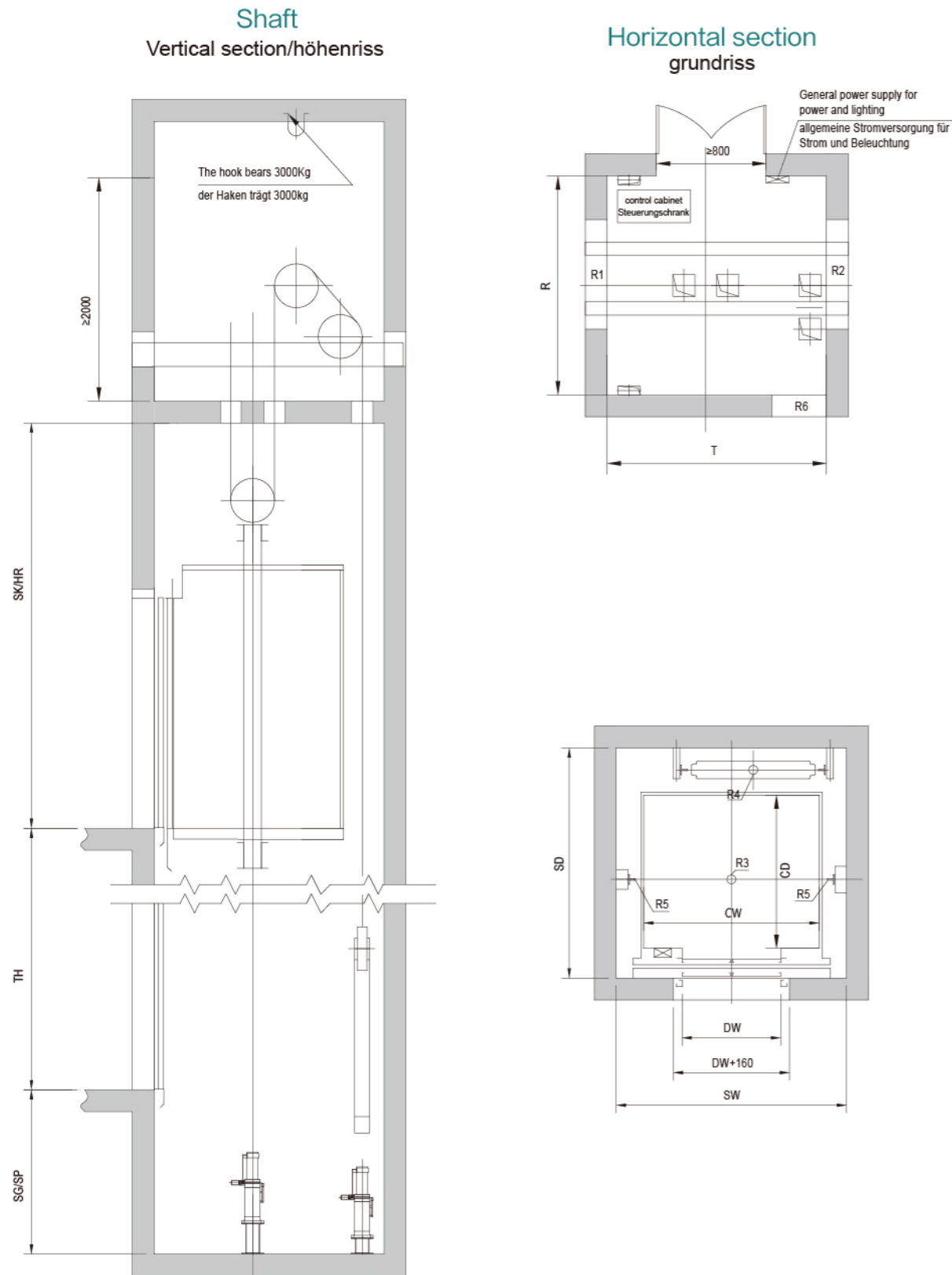

Specification of passenger elevator small machine room
Technische Datei von Personenaufzug mit kleiner Maschinenraum

LIFT TYPE/ AUFZUGS- TYP	Duty load up to / Tragkraft bis	Suspension /Aufhän- gung	Speed / Geschwind- igkeit	Max. travel height / Förderhöhe max.	Shaft Dimensions / Schachtabmessungen				Doors / Türen		Cabin / Kabine						
					Shaft width SW / Schacht- Breite SB	Shaft depth SD / Schacht- tiefe ST	Shaft pit SP/ Schacht- grube SG	Headroom HR / Schachtkopf SK	Door Type/ Türtyp	Door width DW / Türbreite TB	Door height DH/ Türhöhe TH	CW Standard	Cabin width CW/ Kabinen- Breite KB	CD Standard	Cabin depth CD/ Kabinen- tiefe KT	Cabin net height CH/ Kabinen- höhe KH Innenmaß	
MMR	450	2:1	1.0	30	CW/ KB+500	CD/ KT+600	1300	CH/KH+1450	2 Panels, central opening zentral öffnende Tür	700	2000-2300	1000	1000-1300	1300	1000-1300	2000-2400	
			1.6	45				1400									CH/KH+1600
			1.75	60				1450									CH/KH+1650
MMR	630	2:1	1.0	30	CW/ KB+500	CD/ KT+600	1300	CH/KH+1450	2 Panels, central opening zentral öffnende Tür	800	2000-2300	1100	1000-1600	1400	1000-1600	2000-2400	
			1.6	45				1400									CH/KH+1600
			1.75	60				1450									CH/KH+1650
MMR	800	2:1	1.0	30	CW/ KB+500	CD/ KT+600	1300	CH/KH+1450	2 Panels, central opening zentral öffnende Tür	800	2000-2300	1350	1000-1700	1400	1100-1800	2000-2400	
			1.6	45				1400									CH/KH+1600
			1.75	60				1450									CH/KH+1650
			2.0	75				1800									CH/KH+1750
			2.5	100				2200									CH/KH+2000
MMR	1000	2:1	1.0	30	CW/ KB+500	CD/ KT+600	1300	CH/KH+1450	2 Panels, central opening zentral öffnende Tür	900	2000-2300	1600	1100-2100	1400	1100-2200	2000-2400	
			1.6	45				1400									CH/KH+1600
			1.75	60				1450									CH/KH+1650
			2.0	75				1800									CH/KH+1750
			2.5	100				2200									CH/KH+2000
			3.0	125				CW/KB+700									CD/KT+800
MMR	1150	2:1	1.0	30	CW/ KB+500	CD/ KT+600	1300	CH/KH+1450	2 Panels, central opening zentral öffnende Tür	1000	2000-2300	1600	1100-2100	1500	1200-2200	2000-2400	
			1.6	45				1400									CH/KH+1600
			1.75	60				1450									CH/KH+1650
			2.0	75				1800									CH/KH+1750
			2.5	100				2200									CH/KH+2000
			3.0	125				CW/KB+700									CD/KT+800
MMR	1250	2:1	1.0	30	CW/ KB+500	CD/ KT+600	1300	CH/KH+1450	2 Panels, central opening zentral öffnende Tür	1100	2000-2300	1750	1100-2100	1500	1300-2300	2000-2400	
			1.6	45				1400									CH/KH+1600
			1.75	60				1450									CH/KH+1650
			2.0	75				1800									CH/KH+1750
			2.5	100				2200									CH/KH+2000
			3.0	125				CW/ KB+700									CD/ KT+800
MMR	1350	2:1	1.0	30	CW/ KB+500 (Min. 2400)	CD/ KT+600	1300	CH/KH+1450	2 Panels, central opening zentral öffnende Tür	1100	2000-2300	1950	1200-2100	1500	1300-2300	2000-2400	
			1.6	45				1400									CH/KH+1600
			1.75	60				1450									CH/KH+1650
			2.0	75				1800									CH/KH+1750
			2.5	100				2200									CH/KH+2000
			3.0	125				CW/ KB+700									CD/ KT+800
MMR	1600	2:1	1.0	30	CW/ KB+500	CD/ KT+600	1300	CH/KH+1450	zentral öffnende Tür 2 Panels, central opening	1200	2000-2300	1950	1400-2400	1750	1400-2400	2000-2400	
			1.6	45				1400									CH/KH+1600
			1.75	60				1450									CH/KH+1650
			2.0	75				1800									CH/KH+1750
			2.5	100				2200									CH/KH+2000
			3.0	125				CW/ KB+700									CD/ KT+800
MMR	2000	2:1	1.0	30	CW/ KB+500	CD/ KT+600	1300	CH/KH+1450	2 Panels, central opening zentral öffnende Tür	1200	2000-2300	2100	1500-2700	1950	1500-2700	2000-2400	
			1.6	45				1400									CH/KH+1600
			1.75	60				1450									CH/KH+1650
			2.0	75				1800									CH/KH+1750
			2.5	100				2200									CH/KH+2000
			3.0	125				CW/ KB+700									CD/ KT+800
4.0	150			4000	CH/KH+3050												

Note: The specification above is only for reference, the actual product is subject to the contract.
Anmerkung: Die vorstehende Spezifikation dient nur als Referenz, das eigentliche Produkt unterliegt dem Vertrag.

MRL elevator passenger elevator construction sketch

MRL Personenaufzug-Konstruktionsskizze

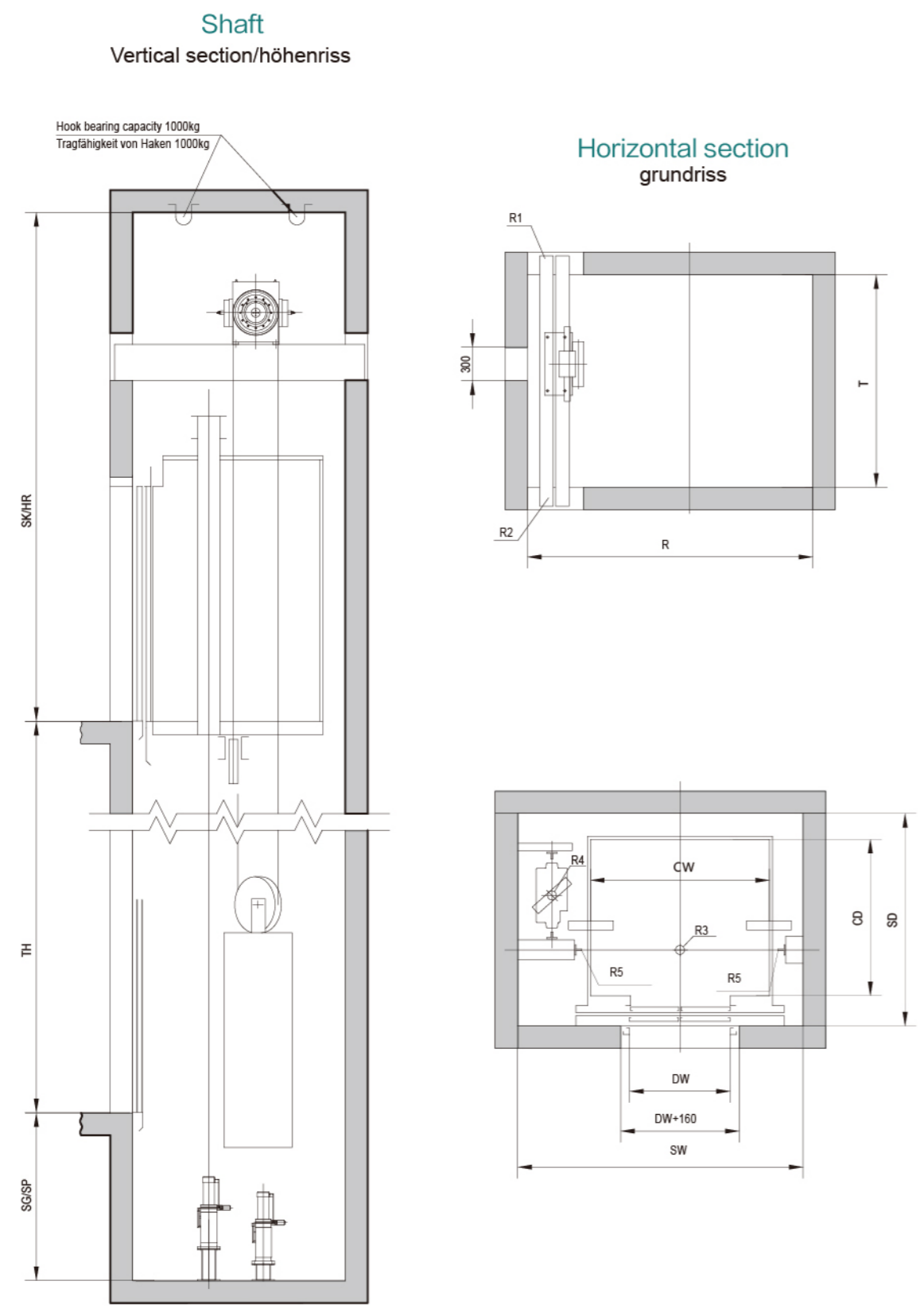

Specification of MRL Passenger elevator
Technische Datei von Personenaufzug ohne Maschinenraum

LIFT TYPE/ AUFZUGS- TYP	Duty load up to / Tragkraft bis	Suspension /Aufhän- gung	Speed/ Geschwind- igkeit	Max. travel height / Förderhöhe max.	Shaft Dimensions / Schachtabmessungen				Doors / Türen		Cabin / Kabine					
					Shaft width SW/ Schacht- Breite SB	Shaft depth SD/ Schacht- tiefe ST	Shaft pit SP / Schacht- grube SG	Headroom HR / Schachtkopf SK	Door Type/ Türtyp	Door width DW/ Türbreite TB	Door height DH/ Türhöhe TH	CW Standard	Cabin width CW/ Kabine- Breite KB	CD Standard	Cabin depth CD/ Kabine- tiefe KT	Cabin net height CH/ Kabinen- höhe KH Innenmaß
MRL	450	2:1	1.0	30	CW/ KB+700	CD/ KT+400	1350	KH/CH+1450	2 Panels, central opening zentral öffnende Tür	700	2000-2300	1000	1000-1300	1300	1000-1300	2000-2400
			1.6	45												
			1.75	60												
MRL	630	2:1	1.0	30	CW/ KB+700	CD/ KT+400	1350	KH/CH+1450	2 Panels, central opening / zentral öffnende Tür	800	2000-2300	1100	1000-1600	1400	1000-1600	2000-2400
			1.6	45												
			1.75	60												
MRL	800	2:1	1.0	30	CW/ KB+800	CD/ KT+400	1400	KH/CH+1450	2 Panels, central opening / zentral öffnende Tür	800	2000-2300	1350	1000-1700	1400	1100-1800	2000-2400
			1.6	45												
			1.75	60												
			2.0	75	CW/ KB+900											
			2.5	100												
MRL	1000	2:1	1.0	30	CW/ KB+850	CD/ KT+400	1400	KH/CH+1450	2 Panels, central opening / zentral öffnende Tür	900	2000-2300	1600	1100-2100	1400	1100-2200	2000-2400
			1.6	45												
			1.75	60												
			2.0	75	CW/ KB+900											
			2.5	100												
MRL	1150	2:1	1.0	30	CW/ KB+850	CD/ KT+400	1400	KH/CH+1450	2 Panels, central opening / zentral öffnende Tür	1000	2000-2300	1600	1100-2100	1500	1200-2200	2000-2400
			1.6	45												
			1.75	60												
			2.0	75	CW/ KB+1000											
			2.5	100												
MRL	1250	2:1	1.0	30	CW/ KB+850	CD/ KT+400	1400	KH/CH+1450	2 Panels, central opening zentral öffnende Tür	1100	2000-2300	1750	1100-2100	1500	1300-2300	2000-2400
			1.6	45												
			1.75	60												
			2.0	75	CW/ KB+1000											
			2.5	100												
MRL	1350	2:1	1.0	30	CW/ KB+850	CD/ KT+400	1400	KH/CH+1450	2 Panels, central opening / zentral öffnende Tür	1100	2000-2300	1950	1200-2100	1500	1300-2300	2000-2400
			1.6	45												
			1.75	60												
			2.0	75	CW/ KB+1000											
			2.5	100												
MRL	1600	2:1	1.0	30	CW/ KB+850	CD/ KT+400	1400	KH/CH+1450	2 Panels, central opening / zentral öffnende Tür	1200	2000-2300	1950	1400-2400	1750	1400-2400	2000-2400
			1.6	45												
			1.75	60												
			2.0	75	CW/ KB+1000											
			2.5	100												
MRL	2000	2:1	1.0	30	CW/ KB+850	CD/ KT+400	1400	KH/CH+1450	2 Panels, central opening / zentral öffnende Tür	1200	2000-2300	2100	1500-2700	1950	1500-2700	2000-2400
			1.6	45												
			1.75	60												
			2.0	75	CW/ KB+1000											
			2.5	100												

Note: The specification above is only for reference, the actual product is subject to the contract.
Anmerkung: Die vorstehende Spezifikation dient nur als Referenz, das eigentliche Produkt unterliegt dem Vertrag.



365 Days
24 hours
All-weather customer service center

Customer satisfactory oriented service

WELLS service team is oriented on customer satisfaction, the service begins from giving advice or solution for the first inquiry to completing the installation and meet the clients' requirement. We follow the world first class service management standard, provide quality maintenance, repair and annual inspection.

Kundenzufriedenheitsorientierter Service

Das WELLS-Service team orientiert sich an der Kundenzufriedenheit. Der Service beginnt mit der Beratung oder Lösung bei der ersten Anfrage bis zur Fertigstellung der Installation und der Erfüllung der Kundenanforderungen. Wir folgen dem erstklassigen Service-Management-Standard der Welt, bieten Qualitätswartung, Reparatur und jährliche Inspektion.

